

TCORX
PROFESSIONAL LINE

MANUAL DE INSTRUCCIONES

Cod : GRLDTCORXBRXR9500



Rev : 00

BRX R9500







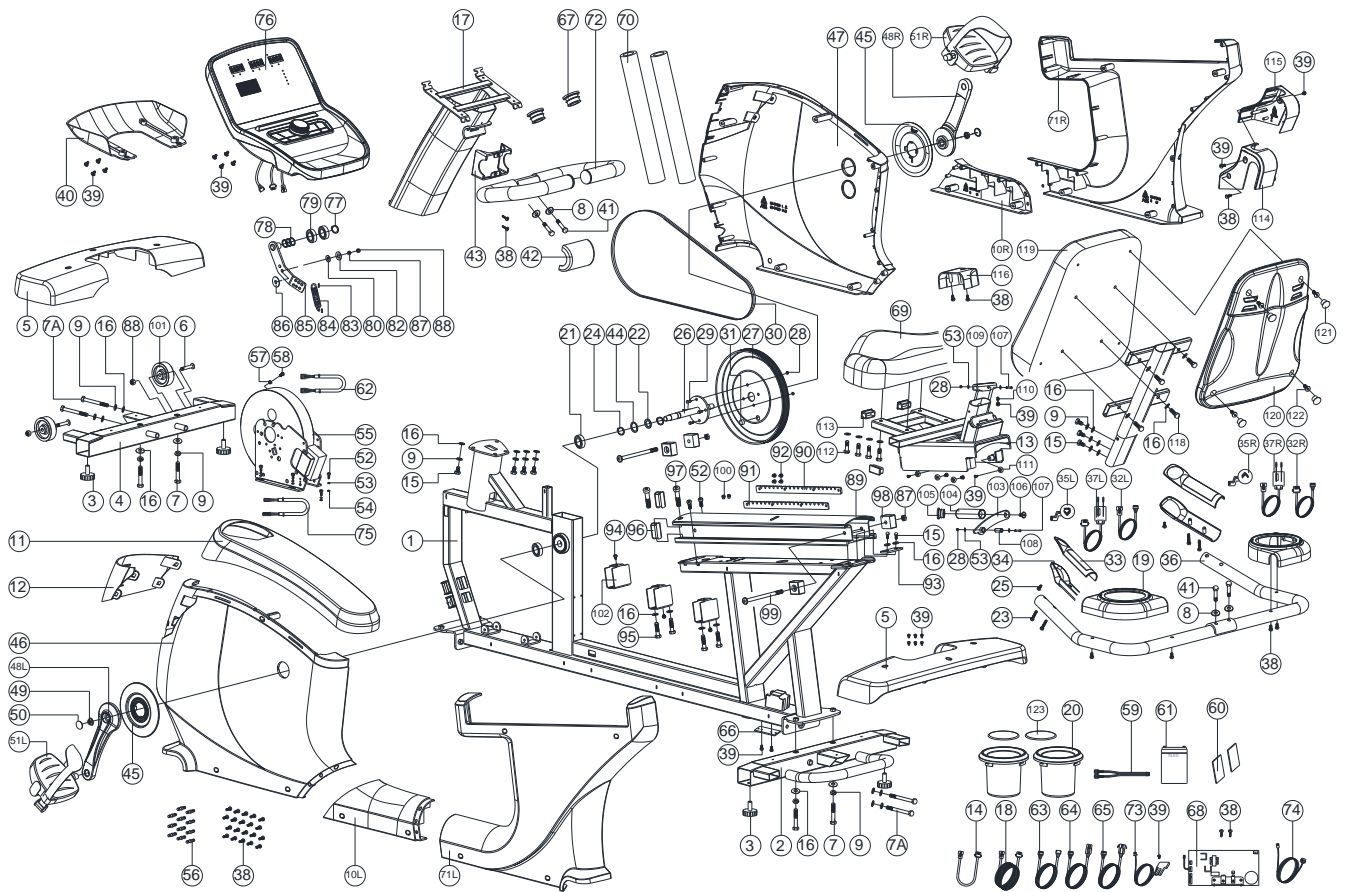

Ed : 09/20

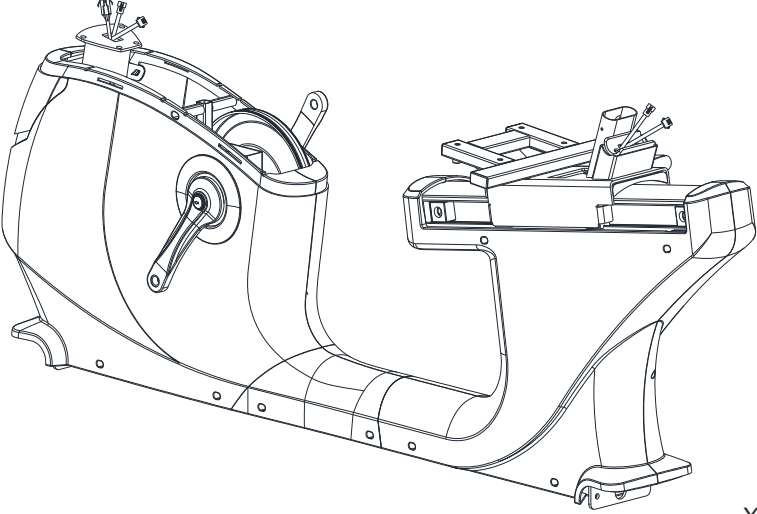
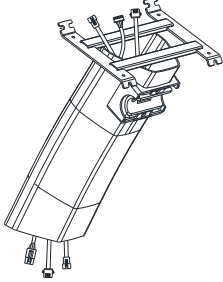
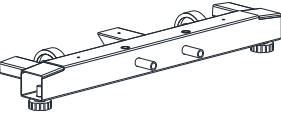
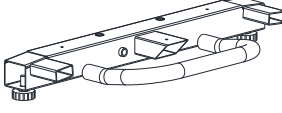
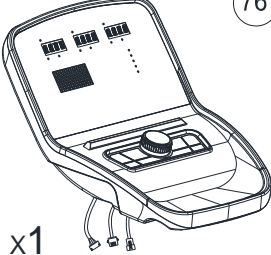
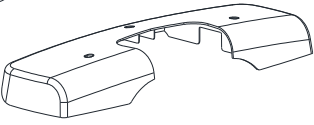
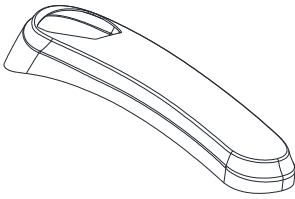
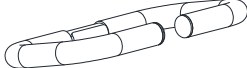
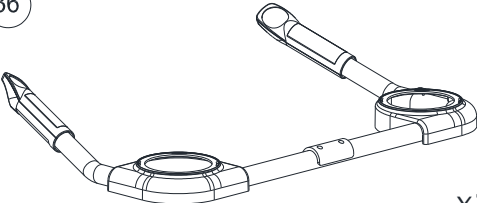
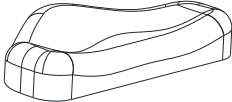
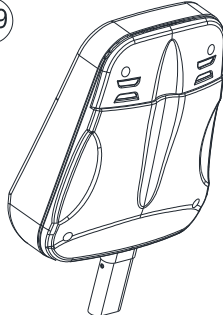

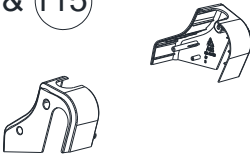
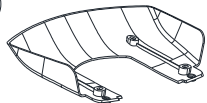
Dibujo de despiece:

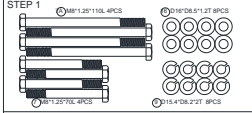

Lista de comprobación:

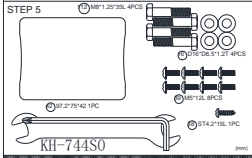
<p>1</p>  <p>x1</p>	<p>17</p> 	
<p>4</p>  <p>x1</p>	<p>2</p>  <p>x1</p>	<p>76</p>  <p>x1</p>
<p>5</p>  <p>x2</p>	<p>75</p>  <p>x1</p>	<p>72</p>  <p>x1</p>
<p>36</p>  <p>x1</p>	<p>69</p>  <p>x1</p>	<p>119</p>  <p>x1</p>
<p>51L & 51R</p>  <p>x1</p>	<p>114 & 115</p>  <p>x1</p>	<p>40</p>  <p>x1</p>
<p>20</p>  <p>x2</p>	<p>20</p>  <p>x2</p>	<p>STEP 1</p>  <p>STEP 2</p>  <p>STEP 3</p>  <p>STEP 4</p>  <p>STEP 5</p>  <p>KH-744S0</p>

Part list:

Part no	Description	Qty	Part no	Description	Qty
1	Main frame	1	61	Chargeable battery	1
2	Rear stabilier	1	62	Connecting cable(2)	1
3	Adjustable wheel	4	63	Upper computer cable	1
4	Front stabilizer	1	64	Upper computer cable	1
5	Front stabilizer cover	2	65	Lower computer cable	1
6	Allen bolt M8*1.25*40L	2	66	Fixing plate(1)	1
7	Hex bolt M8*1.25*70L	4	67	End cap(round)	2
7A	Hex bolt M8*1.25*110L	4	68	Controller	1
8	Curved washer D22xD8.5x1.5T	4	69	Seat	1
9	Spring washer D15.4xD8.2x2T	12	70	Dip foam	2
10L	Middle supporting cover(left)	1	71L	Left rear chain cover	1
10R	Middle supporting cover(right)	1	71R	Right rear chain cover	1
11	Upper decorative cover	1	72	Handleabar	1
12	Rear cover	1	73	Sensor cable	1
13	Seat post	1	74	Electric cable	1
14	Quick key cable(middle)	2	75	Connecting cable	1
15	Hex bolt M8*1.25*15L	4	76	Computer	1
16	Flat washer D16*D8.5*1.2T	29	77	C-clip S-17(1T)	1
17	Handlebar psot	1	78	Waved washer D17*D22*0.3T	3
18	Handle pulse cable	2	79	Bearing 6203-2RS	2
19	Supporting bracket for water bottle holder	2	80	Plastic washer D10*D24*0.4T	1
20	Water bottle holder	2	82	Flat washer D28*D8.5*3T	1
21	Bearing #6004-2RS(C0)	2	83	Plastic cover D3*30L	2
22	Waved washer D27*D20.3*0.5T	1	84	Spring D2.2*D14*55L	1
23	Screw M3*0.5*30L	4	85	Fixing plate for idle wheel	1
24	C-clip D22.5*D18.5*1.2T	2	86	Plastic washer D50*D10*1.0T	1
25	Screw M3*0.5*12L	2	87	Nut M8*1.25*6T	1
26	Crank axle	1	88	Nylon nut M8*1.25*8T	3
27	Belt wheel	1	89	Sliding rail	1
28	Nylon nut M6*1.0*6T	6	90	Limiting plate for seat post	1
29	Hex bolt M6x1.0x15L	4	91	Fixing plate 2	1
30	Belt	1	92	Screw M5*0.8*15L	4
31	Round magnet	1	93	Enforcing plate 2	1
32L	Quick key cable (upper)(2)	1	94	Bolt M6*1*15L	3
32R	Quick key cable(upper)(1)	1	95	Hex bolt M8*1.25*45L	4
33	Upper cover for handle pulse	2	96	Sliding rail for enforcing tube2	2
34	Lower cover for handle pulse	2	97	Allen screw M8*1.25*55L	2

35L	Membrane keys (-)	1	98	Buffer	4
35R	Membrane keys(+)	1	99	Allen bolt M8*1.25*100L	2
36	Handlebar	1	100	Cable plug	2
37L	Quick key cable(lower)(2)	1	101	Wheel	2
37R	Quick key cable(lower)(1)	1	102	Connecting tube for sliding rail	3
38	Screw ST4.2*15L	45	103	Adjustable pole	1
39	Bolt M5*0.8*12L	29	104	Trigger	1
40	Back cover for the computer	1	105	Round cap	1
41	Hex bolt M8*1.25*50L	4	106	Allen bolt M8*1.25*25L	1
42	Rear protective cover for handlebar	1	107	Allen screw M6*1.0*35L	2
43	Front protective cover for handlebar	1	108	Sleeve	1
44	Flat washerD26*D21*1.5T	1	109	Fixing plate	1
45	Crank cover	2	110	Spring D1.5*D10*35L	1
46	Left chain cover	1	111	Wheel	8
47	Right chain cover	1	112	Hex bolt M8*1.25*35L	4
48L	Left crank	1	113	End cap	4
48R	Right crank	1	114	Left protective cover for handlebar	1
49	Anti-loose nut M10*1.25*9T	2	115	Right protective cover for handlebar	1
50	Screw cover	2	116	Adjustable protective cover	1
51L&51R	Pedal set	1	117	Backrest adjusting tube	1
52	Allen screw M6*1.0*15L	6	118	Hex bolt M8*1.25*25L	4
53	Flat washer D13*D6.5*1.0T	8	119	Backrest	1
54	Flat washer D13*D6.5*1.0T	4	120	Backrest decorative cover	1
55	Self-generator system	1	121	Round cap	4
56	Pin	12	122	Bolt	4
57	Nut M5*0.8*5T	1	123	Water pad	2
58	Screw M5*0.8*20L	1		Allen spanner	1
59	Battery connecting cable	1		Spanner	1
60	Buffer bar	2			

Dibujo de montaje:

PASO 1

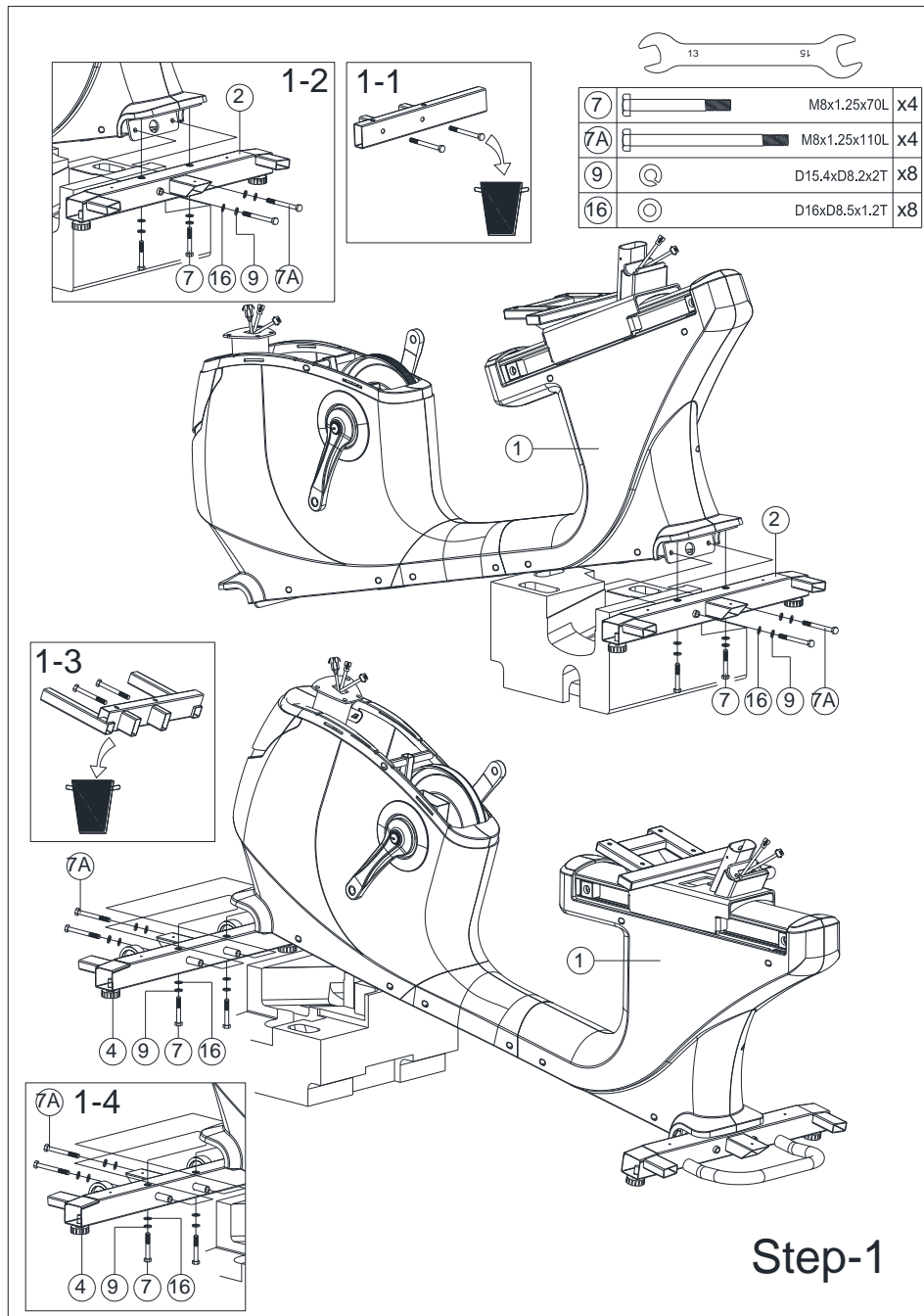

- 1) Deseche el tubo de fijación con los dos tornillos en el cubo de basura. No son piezas de la máquina. Por favor, consulte 1-1.
- 2) Coloque el material de embalaje de poliestireno debajo del bastidor trasero para montar el estabilizador trasero (2) con la estructura principal (1) con la arandela plana (16), la arandela elástica (9) y los pernos hexagonales (7 y 7A). Por favor, consulte 1-2.
- 3) Deseche el tubo de fijación con los dos tornillos en el cubo de basura. No son piezas de la máquina. Por favor, consulte 1-3.
- 4) Levante el bastidor delantero con poliestireno. Monte el estabilizador delantero (4) en la estructura principal (1) con la arandela plana (16), la arandela elástica (9) y los pernos hexagonales (7 y 7A). Por favor, consulte 1-4.

PASO 2

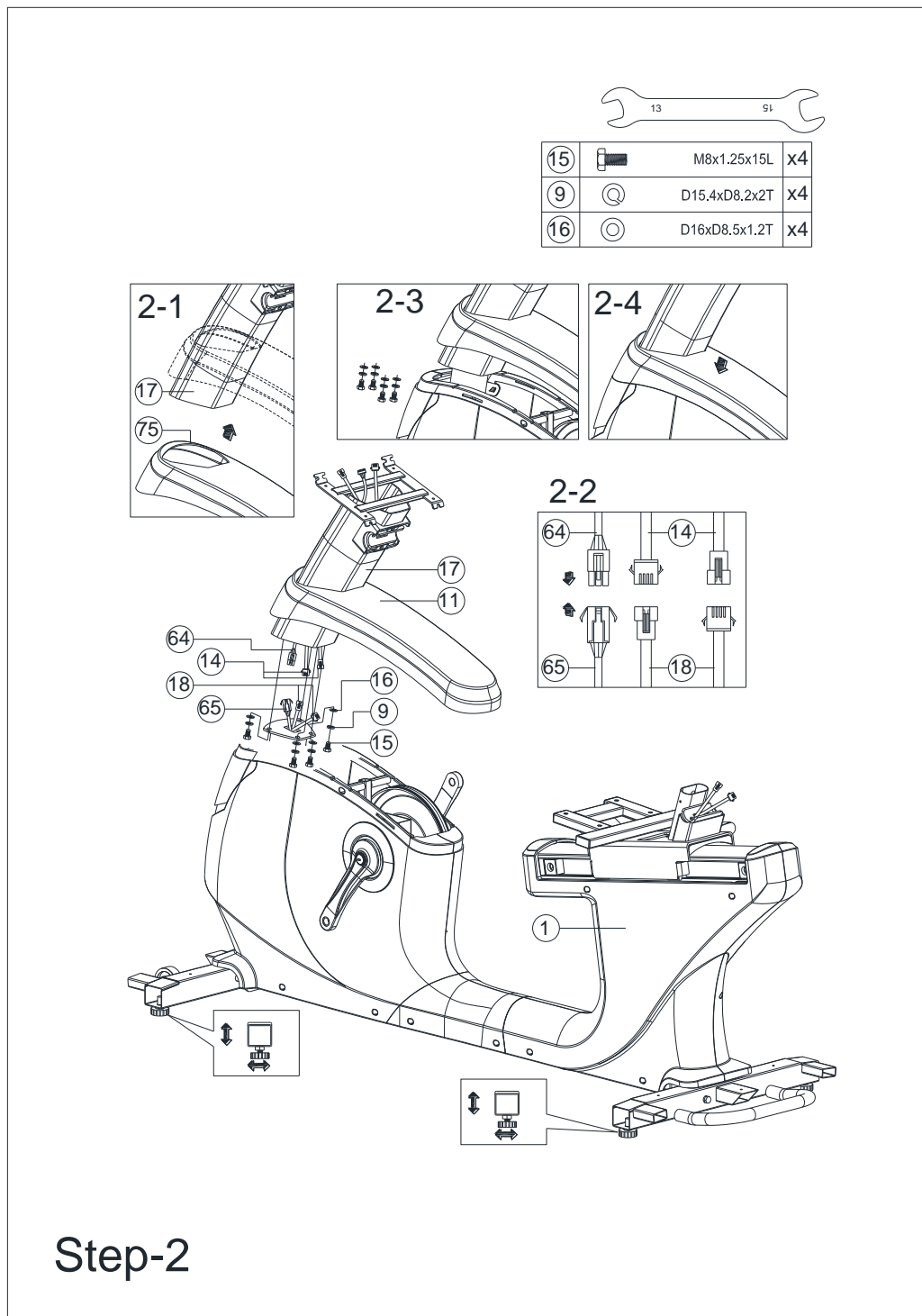

1. Recomendamos que a este paso del montaje lo lleven a cabo dos personas.
2. Muévelo hacia arriba por la cubierta decorativa superior (11) en la barra delantera (17). Por favor, consulte 2-1.
3. Conecte el cable intermedio para la consola (64) con el cable inferior para la consola (65), el cable intermedio para el botón rápido (14) y el cable para pulsaciones de mano (18). Por favor, consulte 2-2.
4. Deseche la placa de fijación en el cubo de basura; no es una pieza de la máquina. Por favor, consulte 2-3.

5. Apoye la cubierta decorativa superior (11) y procure alinearla con la barra delantera. Por favor, consulte 2-4.

6. Para estabilizar la máquina, puede ajustar la perilla debajo del estabilizador.

PASO 3

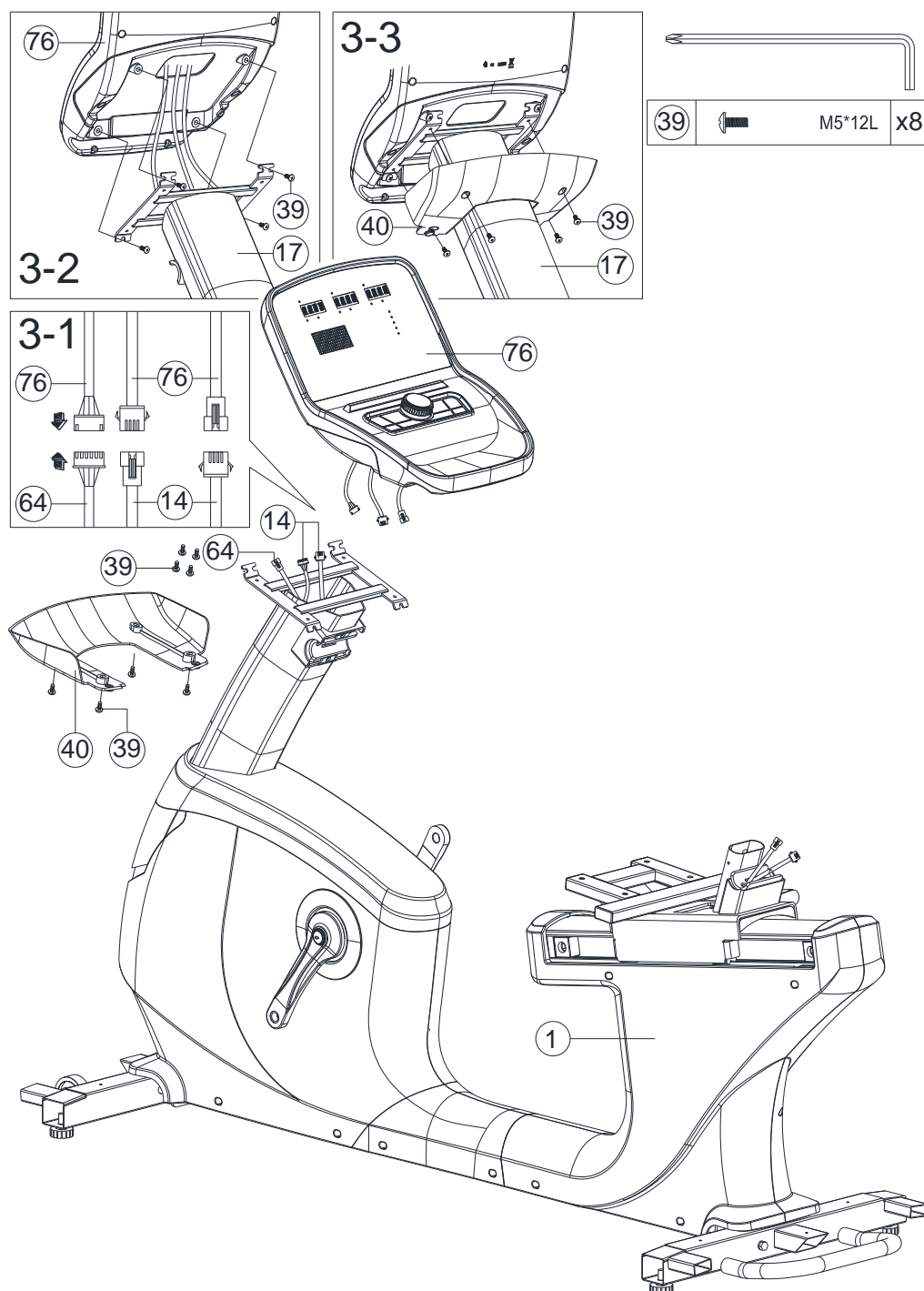

Step-3

- 1) Conecte la consola (76) con el cable intermedio para consola (64) y el cable intermedio para el botón rápido (14). Por favor, consulte 3-1.

- 2) Utilice los pernos de estrella (39) para fijar la consola (76) a la barra delantera. Por favor, consulte 3-2.
- 3) Fije la cubierta trasera para consola (40) en la consola con el perno de estrella (39). Por favor, consulte 3-3.

PASO 4

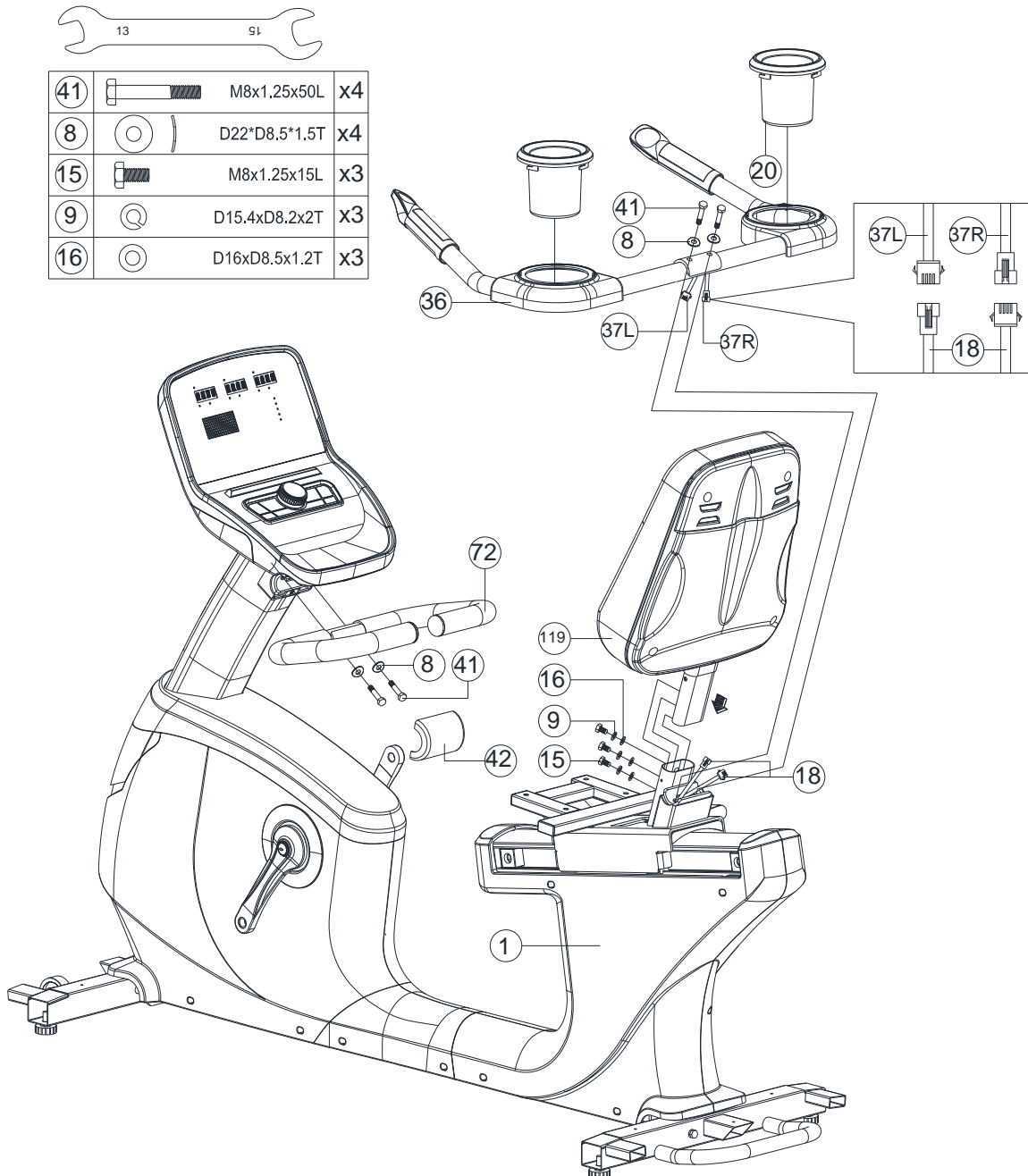

Step-4

- 1) Monte la almohadilla trasera (119) en la estructura principal con la arandela plana (16), la arandela elástica (9) y el perno hexagonal (15).
- 2) Conecte el cable inferior para el botón rápido (2) y el cable inferior para el botón rápido (1) con

el cable de pulsaciones de mano (18). Fije el manillar (36) en el bastidor con la arandela curvada (8) y el perno (41). Coloque el portabotellas (20) en el soporte.

3) Fije el manillar delantero (72) con la arandela curvada (8) y el perno (41). Cubra la cubierta de protección trasera para el manillar (42).

PASO 5

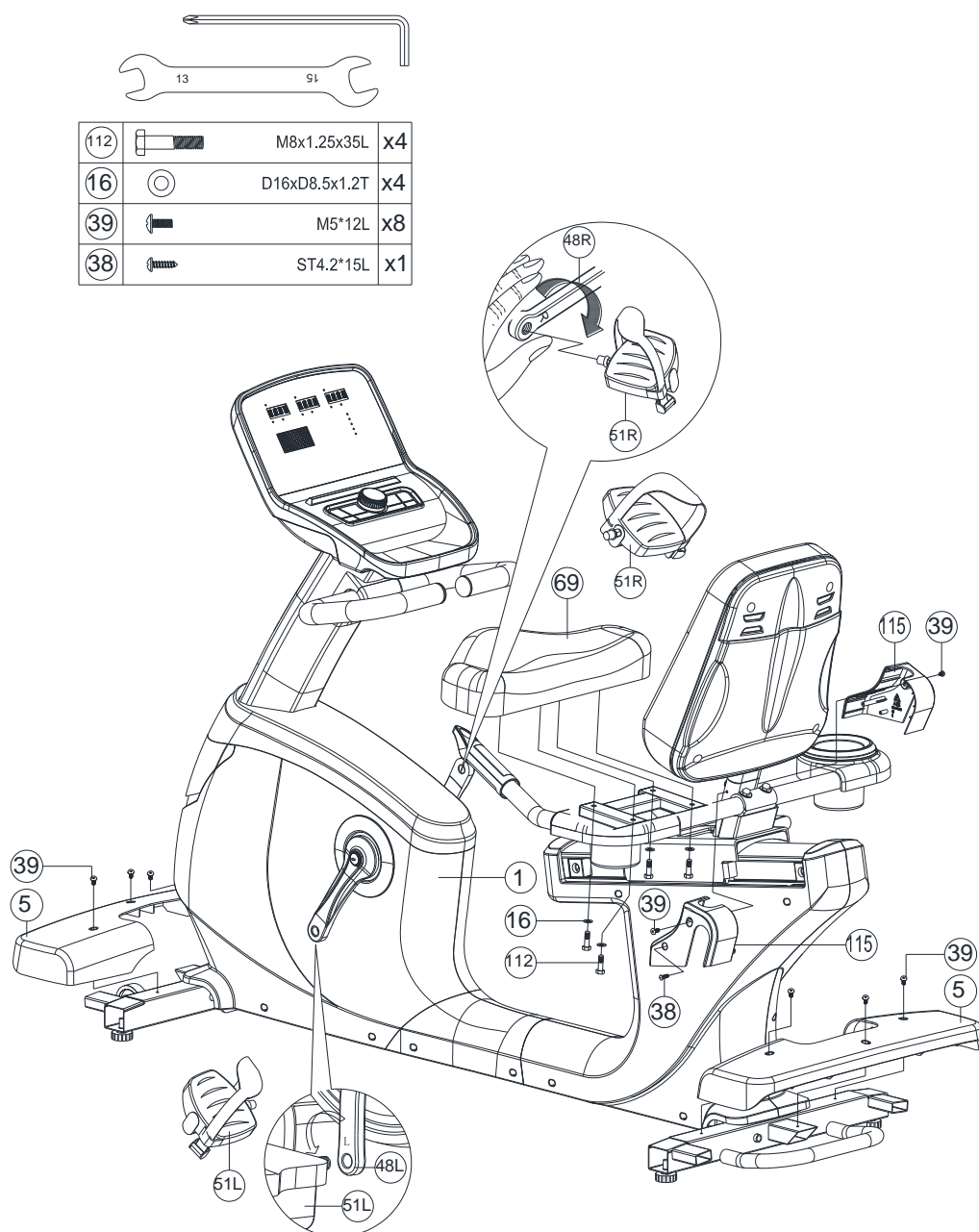

Step-5

1. Monte el sillín (69) en la estructura principal con la arandela plana (16) y el perno (12).
2. Monte el pedal (51L y 51R) con la biela izquierda (48L y 48R). Pedal izquierdo en el sentido contrario a las agujas del reloj, pedal derecho en el sentido de las agujas del reloj.
3. Tape la cubierta del estabilizador delantero y trasero (5) y la cubierta del pasamanos izquierdo y derecho (114 y 115) y sujételas con el perno de estrella (39) y el tornillo de estrella (38).

Mueva la máquina: La máquina tiene una rueda: puede mover la máquina fácilmente.

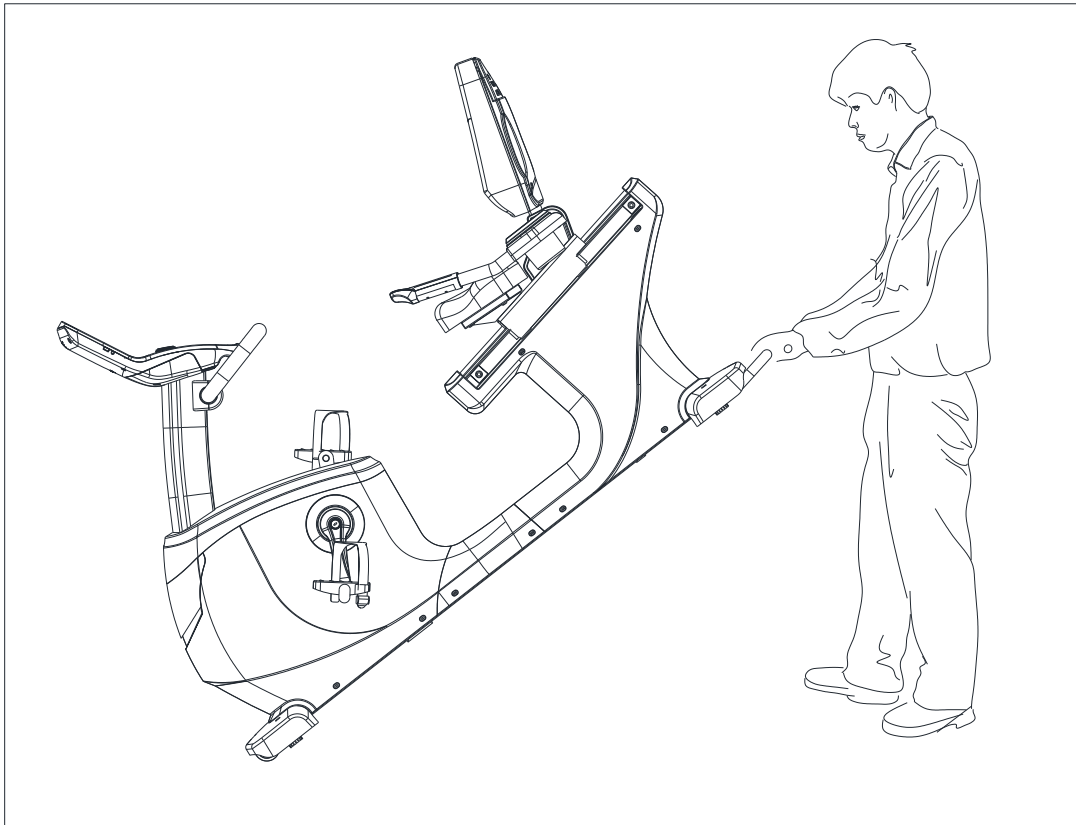

Puede ajustar el sillín arriba y abajo si gira en sentido contrario a las agujas del reloj.

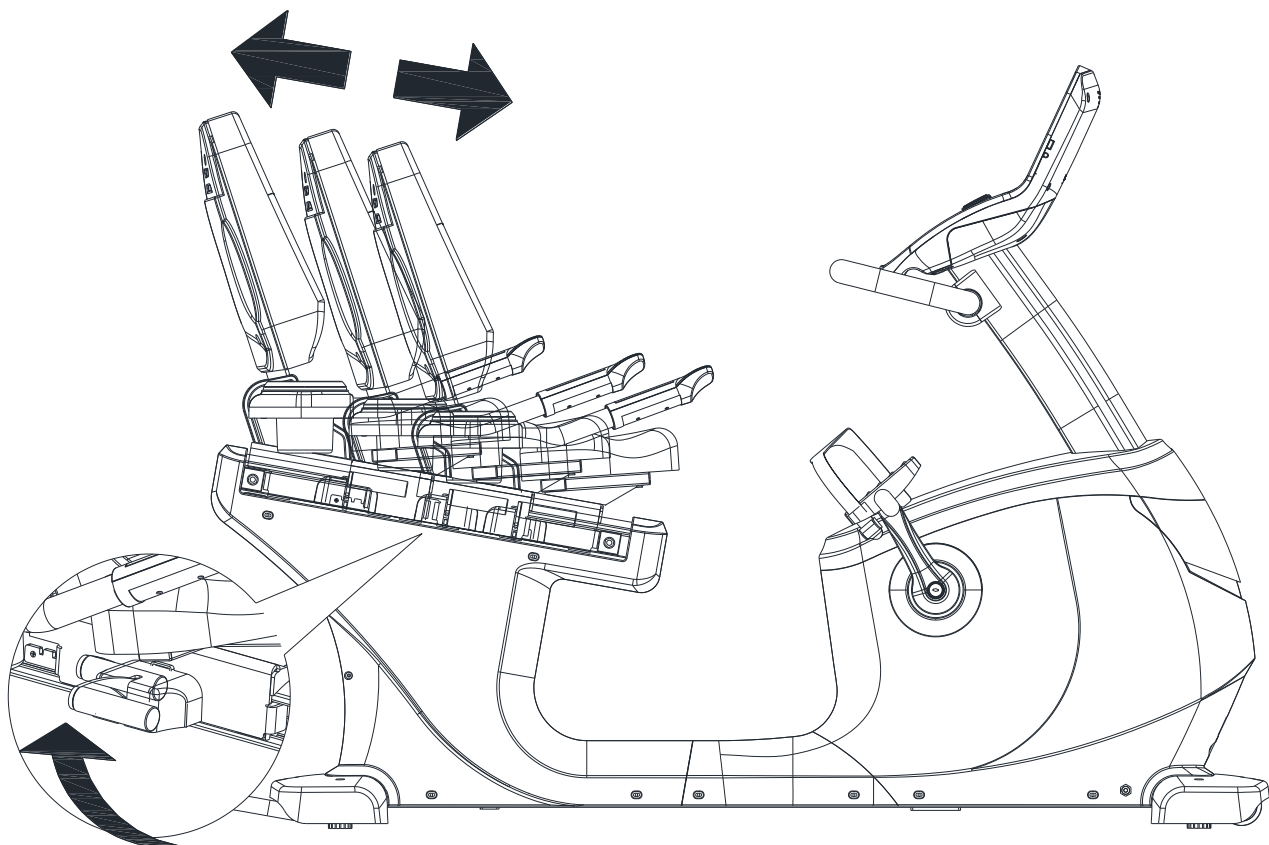

MANUAL DE INSTRUCCIONES**【FUNCIONES DE PANTALLA】**

ELEMENTOS	DESCRIPCIÓN
TIEMPO	Rango de ajuste: 0:00~99:00 (±1 minuto) Margen de visualización: 0:00~99 : 59
DISTANCIA	Rango de ajuste: 0.00~99.0 (±1) Margen de visualización: 0.00~99.99
CALORÍAS	Rango de ajuste: 0~9990 (±10) Margen de visualización: 0~9999
PULSACIÓN	Rango de ajuste: 0~30~230 (±1) Margen de visualización: 0~230
VATIOS	Margen de visualización: 0~999
VELOCIDAD	Muestra la velocidad de trabajo actual, máx. 99.9
RPM	Muestra el RPM actual. Margen de visualización: 0~999

【FUNCIONES DE LOS BOTONES】

ELEMENTOS	DESCRIPCIÓN
<<+>>	Ajuste o aumento de la resistencia del entrenamiento.
<<->	Ajuste o disminución de la resistencia del entrenamiento.
BOTÓN GIRATORIO	Para confirmar todos los ajustes.
START/STOP (INICIO/PARADA)	Para iniciar o parar el entrenamiento.
RESET (REINICIO)	En el modo de ajuste o en el modo de selección, presione para regresar al modo de entrenamiento; si mantiene presionado este botón durante 2s, el ordenador se reiniciará.
RECOVERY (RECUPERACIÓN)	Para comprobar el estado de recuperación de la frecuencia cardíaca.
BODY FAT (GRASA CORPORAL)	Para comprobar el % de grasa corporal, cuando se presiona el botón BODY FAT (GRASA CORPORAL) en modo de espera.

【PROCEDIMIENTO DE FUNCIONAMIENTO】

Encendido y Apagado

Encendido:

1. La pantalla deLED mostrará todos los segmentos, como el diámetro de la rueda, km o ml, y el indicador euroasiático.(imagen1, imagen 2)



Imagen 1



Imagen 2

2. Acceda al modo de selección de usuario y ajuste el archivo privado del usuario U1-U4 (imagen 3), SEXO (imagen 4), EDAD (imagen 5), ALTURA (imagen 6), PESO (imagen 7), después de eso, entrará en modo de selección de función: MANUAL, PROGRAMA, PROGRAMA DE USUARIO, H.R.C., VATIOS.

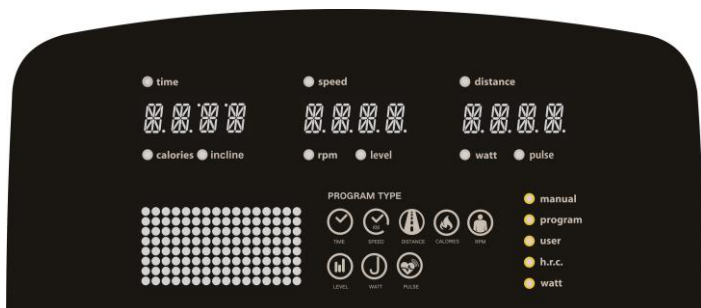

Imagen 3



Imagen 4



Imagen 5



Imagen 6



Imagen 7

Apagado:

Si no se detecta una entrada de RPM en 4 minutos, la pantalla LED se cierra y el ordenador queda en modo apagado. Si se detecta una entrada de RPM, el ordenador se activará.

FUNCIÓN MANUAL:

Al girar el botón «+» o «-», el usuario puede ajustar TIEMPO → DISTANCIA → CALORÍAS → PULSACIONES (imagen 8~ imagen 10). Pulse START/STOP (INICIO/PARADA) sin el ajuste para iniciar el entrenamiento y, en el período de funcionamiento, el usuario podrá ajustar el NIVEL DE RESISTENCIA. La pantalla LED mostrará el valor de funcionamiento. Luego, pulse START/STOP (INICIO/PARADA) y el ordenador pasará al modo de descanso. Pulse el botón «RESET» (REINICIO) para salir de este modo.



Imagen 8



Imagen 9



Imagen 10

FUNCIÓN DE PROGRAMA:

A. En este modo, hay 12 programas (P1~P12) que el usuario puede elegir (imagen 11). Si el usuario elige el PROGRAMA y gira el botón «+» o «-» para ajustar el TIEMPO (imagen 12), la pantalla LED muestra el valor de ajuste según la configuración del usuario; luego, puede finalizar el ajuste si pulsa «START/STOP» (INICIO/PARADA) para comenzar a entrenar (en el modo de descanso, el usuario puede ajustar el valor de «TIEMPO»). En el estado de START (INICIO), el usuario puede ajustar el nivel de RESISTENCIA. Durante el tiempo de funcionamiento, pulse START/STOP (INICIO/PARADA) y el ordenador pasará al modo de descanso. Pulse el botón «RESET» (REINICIO) para salir de este modo.



Imagen 11



Imagen 12

B. IMÁGENES DEL PROGRAMA A CONTINUACIÓN:

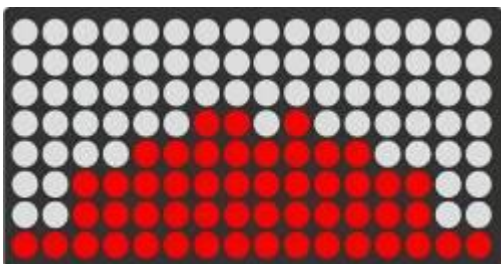

P1

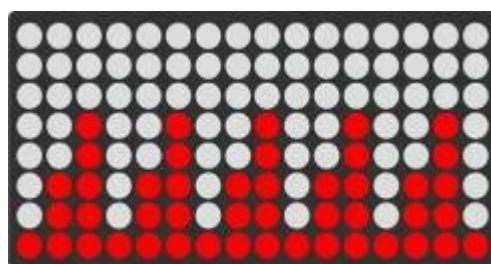

P2

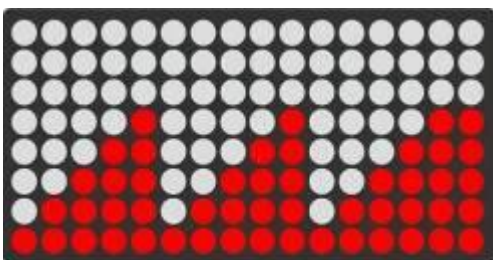

P3

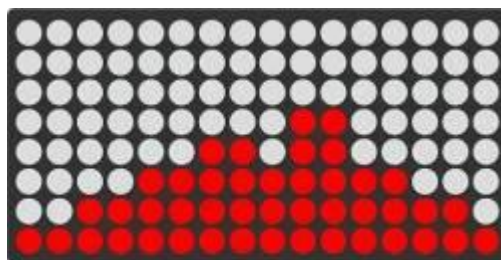

P4

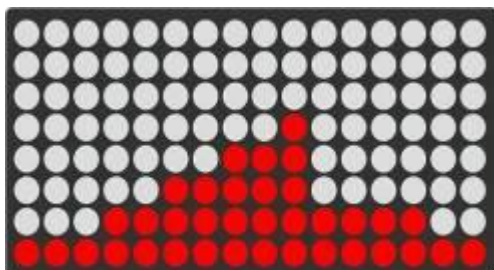

P5

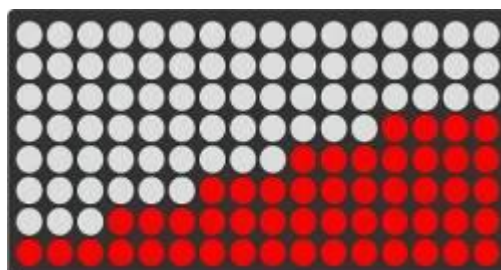

P6

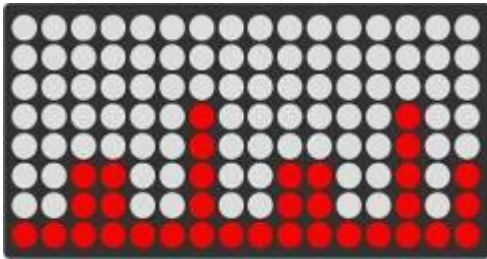

P7

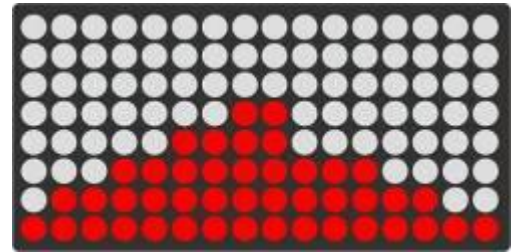

P8

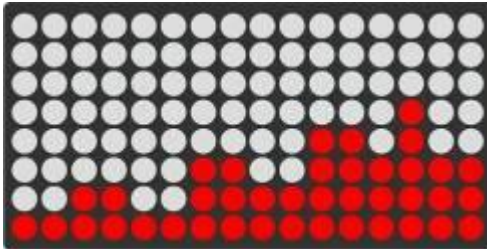

P9

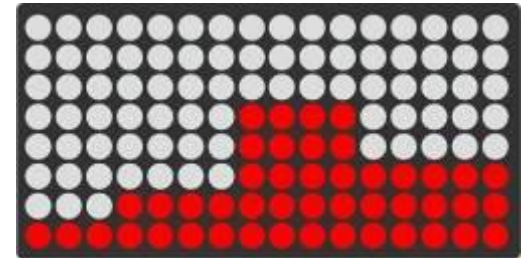

P10

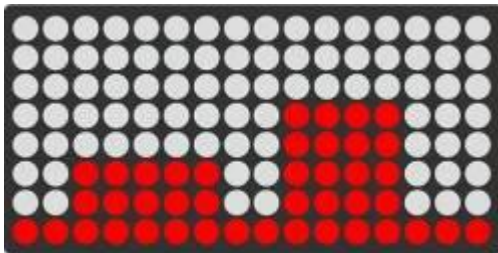

P11

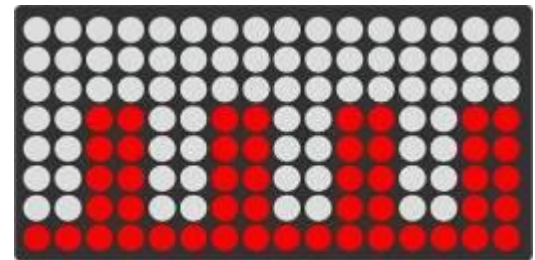

P12

FUNCIÓN DE PROGRAMA DE USUARIO:

Al girar el botón «+» o «-», el usuario puede ajustar la imagen de PROGRAMA. Luego, pulse MODE/ENTER (MODO/ENTRAR) para confirmar el valor de ajuste de resistencia (imagen 13); si el usuario quiere detener el ajuste, debe mantener pulsado el botón MODE/ENTER (MODO/ENTRAR) durante 2 segundos y la pantalla LED muestra el último valor de ajuste. Mientras pulsa el botón MODE/ENTER (MODO/ENTRAR) durante 2 segundos, el usuario puede ajustar el valor de «TIEMPO» (imagen 14); si no ajusta ningún valor, pulse «START» (INICIO) para ver la imagen de funcionamiento. En el modo START (INICIO), el usuario puede ajustar la resistencia. Durante el tiempo de funcionamiento, pulse «START» (INICIO) para ingresar al modo de descanso y, luego, pulse el botón «RESET» (REINICIO) para salir de este modo.



Imagen 13



Imagen 14

H. FUNCIÓN DE HRC:

En el modo HRC, la pantalla LED muestra el porcentaje de frecuencia cardíaca 55 %, 75 %, 90 % y OBJETIVO. El usuario

puede elegir un porcentaje de frecuencia cardíaca al girar el botón «+» o «-» para entrenar (imagen 15).

El valor predeterminado de OBJETIVO es 100; el usuario puede ajustar el valor de pulsaciones por su cuenta. Pulse el botón giratorio para ajustar el valor de TIEMPO (imagen 16); si no es necesario, pulse «START/STOP» (INICIO/PARADA), comenzará a funcionar de acuerdo con la función HRC y mostrará el valor de pulsaciones actual. Si no detecta pulsaciones, la pantalla LED muestra lo que aparece en la imagen 17. Durante el tiempo de funcionamiento, pulse «START» (INICIO) para pasar al modo de descanso y, luego, pulse el botón «RESET» (REINICIO) para salir de este modo.



Imagen 15



Imagen 16



Imagen 17

FUNCIÓN DE VATIOS:

El valor predeterminado de vatios es 120 (imagen 18); puede girar el botón «+» o «-» para ajustar el valor de VATIOS (rango de ajuste: 10~350). Cuando finalice el ajuste, pulse el botón giratorio para definir el TIEMPO (imagen 19). Si no necesita ajustar el valor de TIEMPO, pulse «START/STOP» (INICIO/PARADA) y el valor de resistencia se ajustará automáticamente de acuerdo con el valor de VATIOS objetivo definido. Durante el tiempo de funcionamiento, pulse «START/STOP» (INICIO/PARADA) para pasar al modo de descanso y, luego, pulse el botón «RESET» (REINICIO) para salir de este modo.



Imagen 18



Imagen 19

FUNCIÓN DE RECUPERACIÓN:

A. Si no se detectan pulsaciones, no podrá pulsar el botón «RECOVERY» (RECUPERACIÓN).

B. Si se detectan pulsaciones, pulse este botón para pasar al modo de función de «RECOVERY» (RECUPERACIÓN). Comenzará una cuenta regresiva de 00:60 a 00:00 (imagen 20). La pantalla mostrará el estado de recuperación de su frecuencia cardíaca con F1, F2... hasta F6 (imagen 21). F1 es la mejor, F6 es la peor. El usuario puede seguir ejercitándose para mejorar el estado de recuperación de la frecuencia cardíaca.

C. Cuando realice una prueba, pulse el botón RECOVERY (RECUPERACIÓN) para salir del modo de prueba.



Imagen 20



Imagen 21

FUNCIÓN DE GRASA CORPORAL:

A. Perfil de ajuste personal.

B. Pulse el botón «BODY FAT» (GRASA CORPORAL) para iniciar la prueba de grasa corporal (imagen 22 ~ imagen 24); en este momento, el usuario debe tomar el mango correctamente y la computadora mostrará el valor de prueba.

Si se produce alguna de estas situaciones, puede haber otras indicaciones en la pantalla LCD.

«E-1» (imagen 25): cuando aparece esta indicación, señala que el usuario no colocó el pulgar correctamente sobre el conductor. Vuelva a intentarlo.

«E-4»; cuando aparece esta indicación, señala que el aviso de GRASA CORPORAL superó el rango de ajuste (5 %~50 %).

Luego de terminar la prueba, la pantalla LED mostrará el porcentaje de GRASA y el Índice de masa corporal (IMC) (imágenes 26 y 27). En el modo de prueba de «BODY FAT» (GRASA CORPORAL), pulse el botón «BODY FAT» (GRASA CORPORAL) para cancelar la prueba y vuelva para continuar con el ejercicio previo a la prueba.



Imagen 22



Imagen 23



Imagen 24



Imagen 25



Imagen 26



Imagen 27



GARLANDO SPA
Via Regione Piemonte, 32 - Zona Industriale D1
15068 - Pozzolo Formigaro (AL) - Italy
www.toorx.it - info@toorx.it