

**TOORX**  
FITNESS IN MOTION

# MANUAL DE INSTRUCCIONES



# PRX3500



Cod : GRLDTOORXPRX3500

Rev : 00

Ed : 09/19

# Instrucciones de retirada de la placa fija

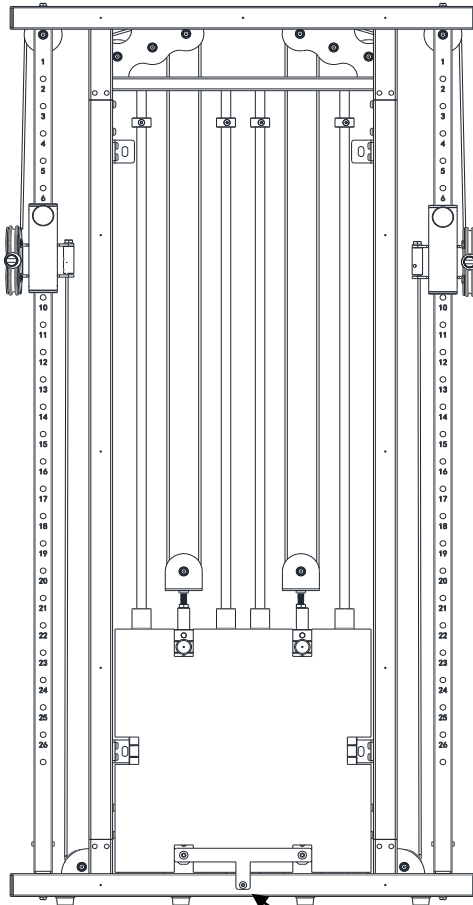

Use la llave 5# para quitar los tornillos M6\*10 de la placa fija.

# ASSEMBLY DRAWING

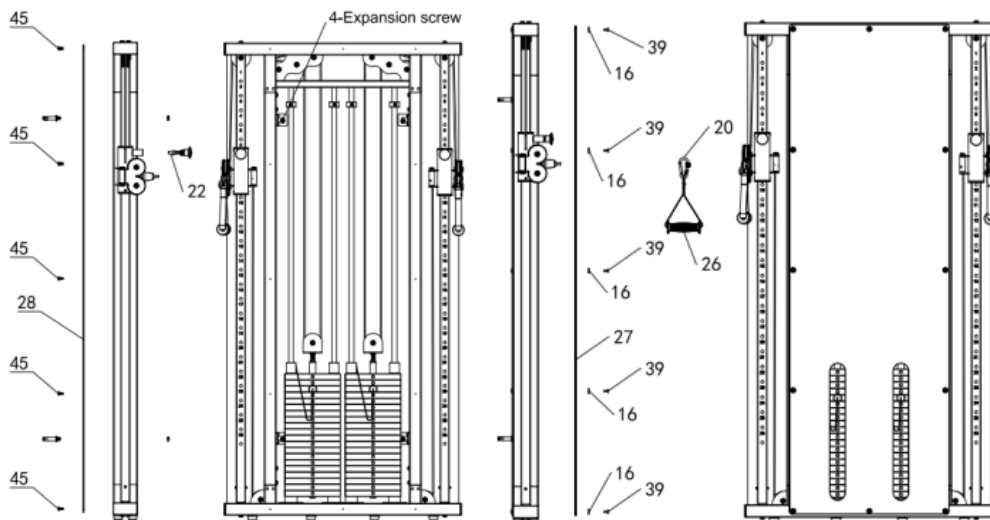

1. Mida el tamaño de montaje, fije el tornillo de expansión (4) en la pared.
2. Extraiga el pasador de cuatro en uno (22), y fíjelo al dispositivo.
3. Quite la cubierta trasera (28) y el tornillo M6\*15 (45), use una llave para fijar la cubierta trasera al dispositivo.
4. Monte el dispositivo y apriete las tuercas.
5. Quite la cubierta delantera (27), el tornillo de la cubierta (16) y el tornillo M6\*15 (39), use una llave para fijar la cubierta delantera al dispositivo.
6. Extraiga los ganchos de calabaza (20) y las manijas (26), instálelos en los dispositivos y luego, acabe el montaje.

## MAINTENANCE INSTRUCTION

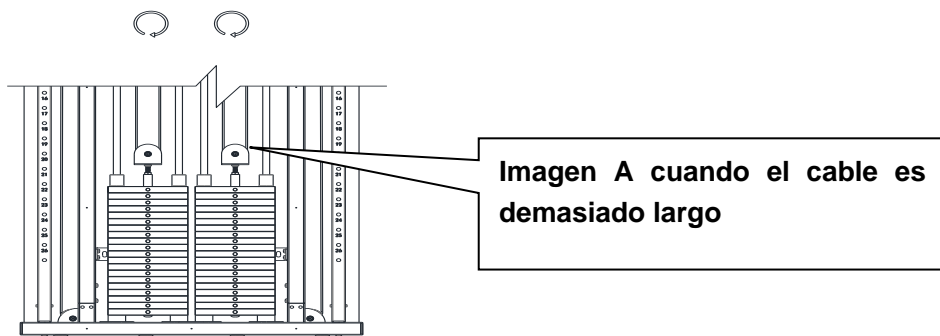

### Ajuste de la longitud del cable

Para un mejor uso de este equipo de entrenamiento, es necesario ajustar el cable a las mejores condiciones, ya que después de un uso prolongado, el cable se estirará.

### Ajuste del cable

1. Quite la cubierta delantera del equipo de entrenamiento.
2. Si el cable es demasiado largo, use un selector de bloque múltiple fijo de tres pernos en uno, use la llave 19\*22 para aflojar la tuerca M12, luego, quite la polea (procure no cambiar la dirección del cable), luego, gire el asiento de la polea doble en el sentido de las agujas del reloj en 1-2 vueltas y ajuste el cable a la longitud adecuada; finalmente monte la polea y ajuste la tuerca tal y como se muestra en el dibujo A.

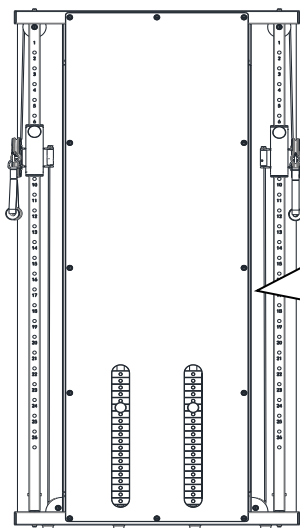

Después de un uso prolongado, el cable puede desgastarse y estirarse. Cuando el cable es demasiado largo, puede ajustar el asiento de la doble polea; cuando el cable está muy desgastado, debe cambiarlo.

NO	ITEM	DESC	Q'TY
01	Base feet		1
03	Left upright		1
05	Stainless steel upright		2
07	Double pulley case		2
09	Connection wall board		4
11	Pulley connection long shaft	φ10*36.5	2
13	Location sleeve	φ40*φ20.5*20	4
15	Cable connection cover	φ22*60	2
17	Upper weight stack	T25.4*65*230	2
19	Weight choice lifting bar	φ25*307.6	2
21	Three in one pin		2
23	75Pulley		16
25	Cable connecting sleeve	φ35*50	2
27	Front cover	T6.0*630*1934	1
29	Hollow long sleeve	φ60*35	4

NO	ITEM	DESC	Q'TY
02	Head piece		1
04	Right upright		1
06	Sliding seat		2
08	Stainless steel guide bar		4
10	Pulley seat		2
12	Pulley connection short shaft	φ10*27.5	14
14	Rotation pulley seat shaft	φ10*72	2
16	Screw cover	φ19.5*2.5H	48
18	Lower weight stack	T25.4*65*230	38
20	Gourd hook		2
22	Four in one pin		2
24	Cable fixer		2
26	handrail		2
28	Rear cover	T4.0*190*1934	2
30	Nylon spacer sleeve	φ22*13	4

--	--	--

--	--	--

NO	ITEM	DESC	Q'TY
31	Cushion	φ50*φ20*25	4
33	Cable	φ 3.3* φ 2.38*19*6892	2
35	Nylon rope	φ2.0*850	2
37	Screw	M8*15	24
39	Screw	M6*15	48
41	Screw	M8*60	4
43	Screw	M6*10	8
45	Screw	M6*15	14
47	Washer	φ8.5*φ16*T1.5	32

NO	ITEM	DESC	Q'TY
32	Flat foot pad	φ37*φ34*16*(M6 *11)	8
34	Square inner tube cover	Match 50*100*T1.8	4
36	Screw	M5*10	4
38	Screw	M6*15	4
40	Screw	M8*15	4
42	Screw	M10*20	6
44	Screw	M8*10	12
46	nut	M12*1.75	2
48	Washer	φ10.5*φ20*T2.0	6

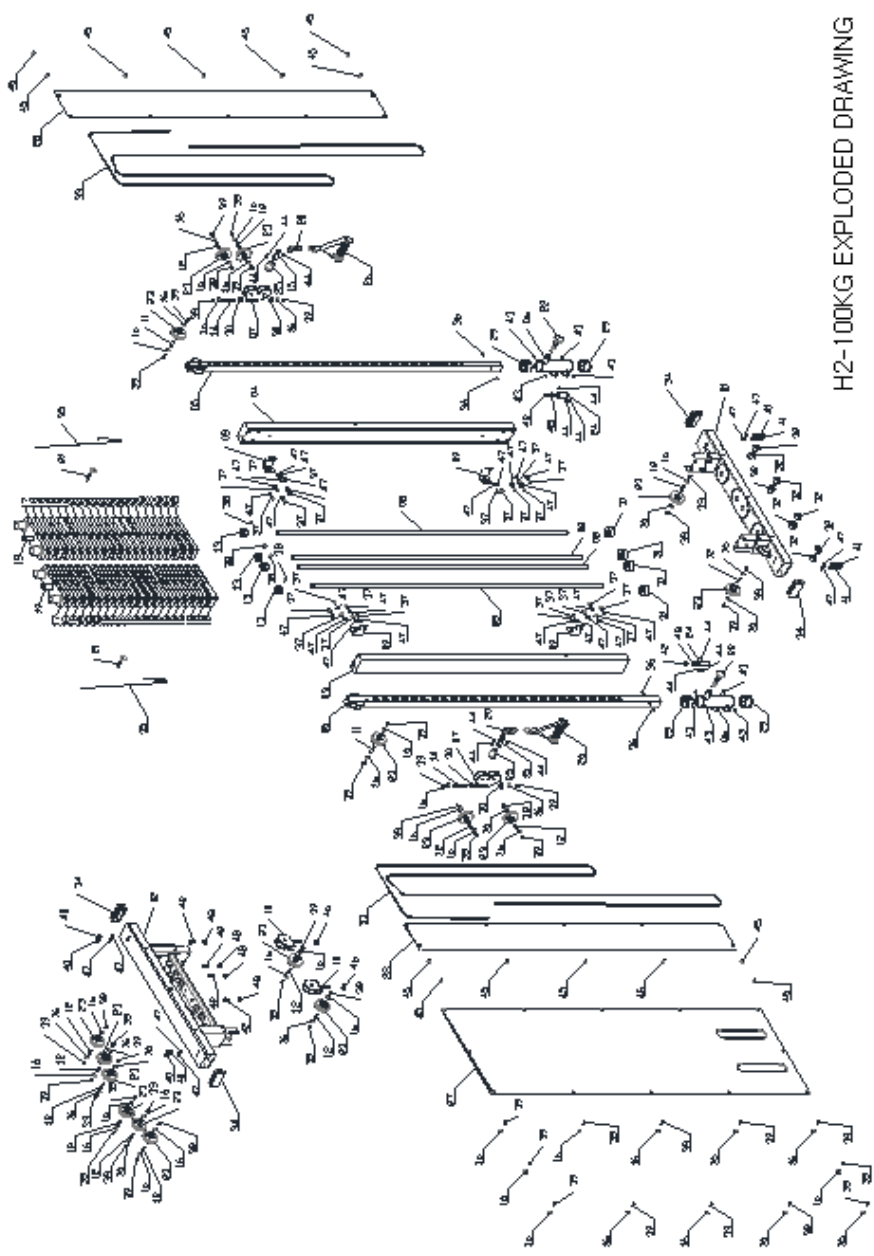

H2-100KG EXPLODED DRAWING





GARLANDO SPA  
Via Regione Piemonte, 32 - Zona Industriale D1  
15068 - Pozzolo Formigaro (AL) - Italy  
[www.toorx.it](http://www.toorx.it) - [info@toorx.it](mailto:info@toorx.it)