

TCORX
PROFESSIONAL LINE

MANUAL DE INSTRUCCIONES



TRX 8500



Cod : TOXPRFTRX8500

Rev : 00

Ed : 10/18



DESEMBALE Y CONTROLE EL CONTENIDO DE LA CAJA:

- Levante y quite la caja que envuelve la cinta.
- Compruebe que los siguientes elementos estén presentes. Si falta alguna de las piezas, contacte con el distribuidor.

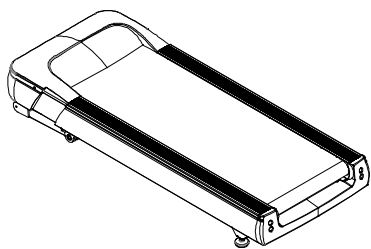

Bastidor de la plataforma

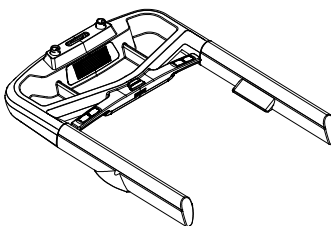

Consola

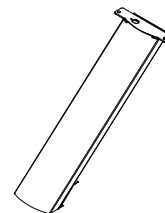

Soporte vertical izquierdo

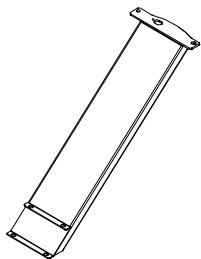

Soporte vertical derecho

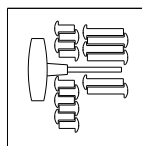

Bolsa de herramientas



Botella de aceite de silicona

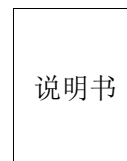

Manual del usuario

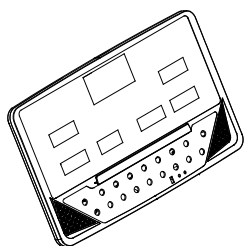

Piezas centrales de plástico de la consola

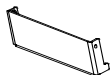

Anillo de fijación izquierdo

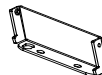

Anillo de fijación derecho

Piezas principales

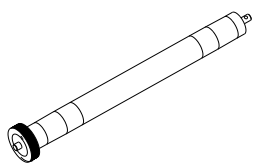

Rodillo delantero

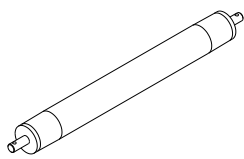

Rodillo trasero



Gu^oa lateral

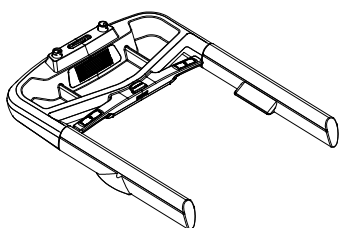

Consola

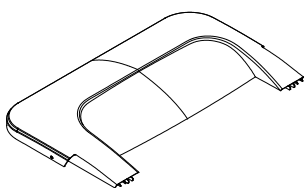

Cubierta del motor

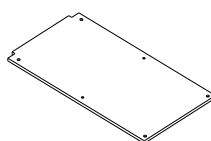

Plataforma de

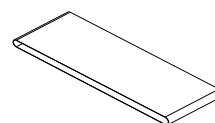

Running belt

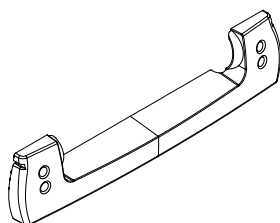

Rear cover

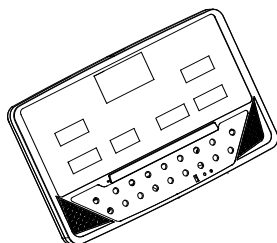

Plastic central parts of console

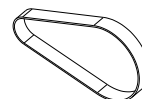

Motor belt

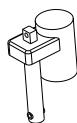

Incline motor

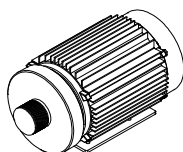

Motor

Bolsa de herramientas

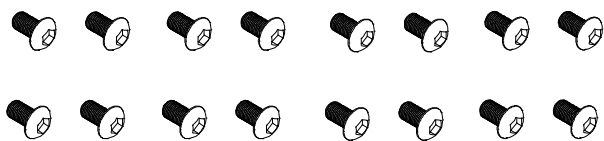

Allen C.K.S. Tornillo de
rosca completa M8*15

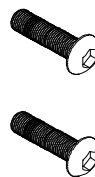

Allen C.K.S. Tornillo de
rosca completa M8*25

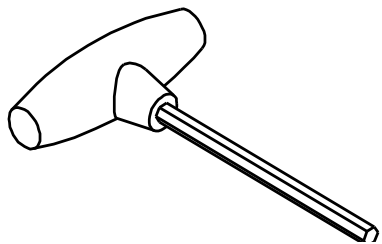

Llave en forma de T
8×75

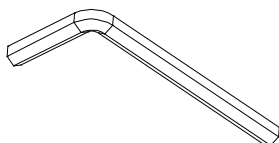

Llave Allen en forma de L
6×35×80

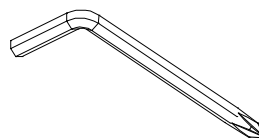

Llave Allen en forma
de L 5×35×85S

Introducción a la cinta

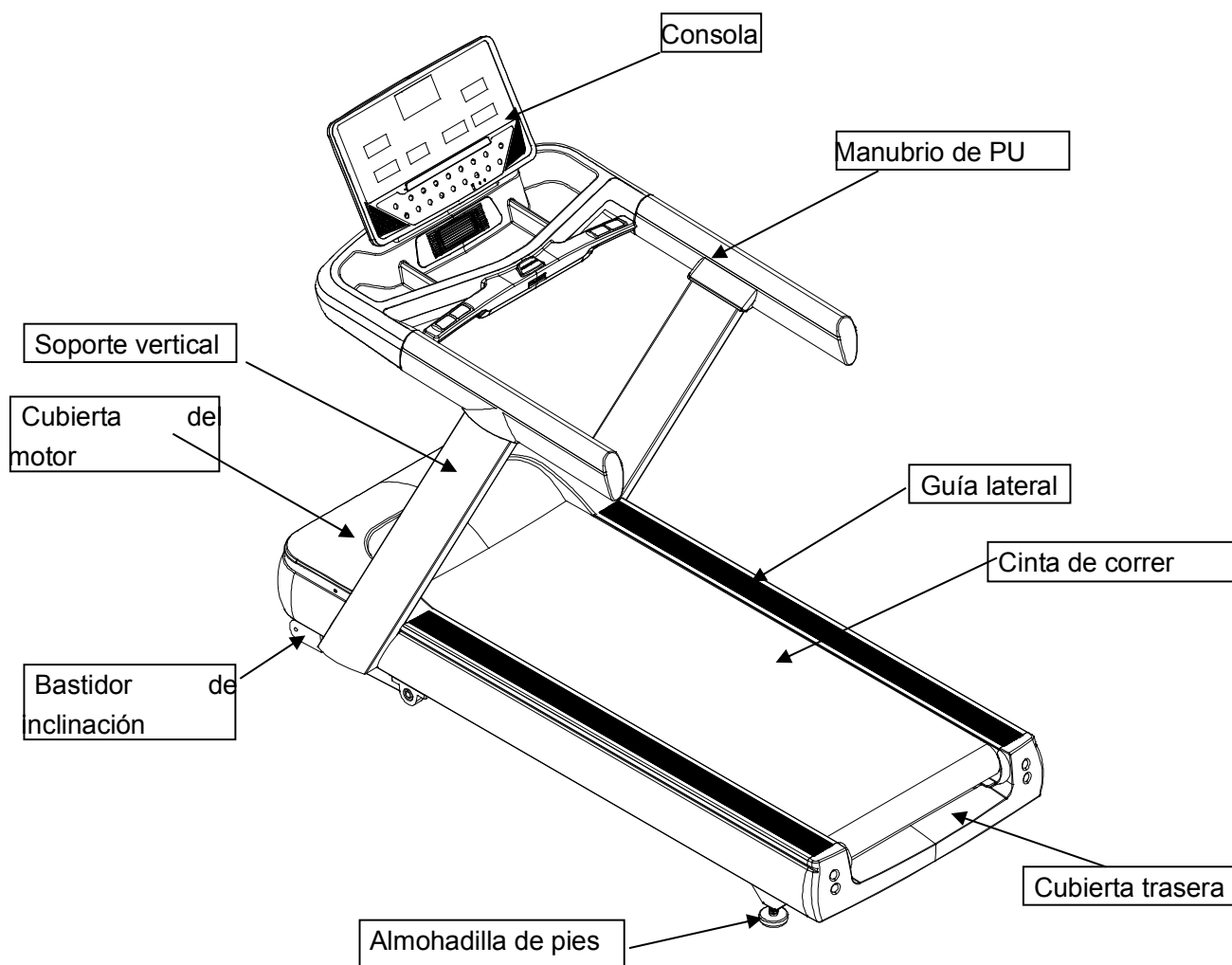

Tensión de funcionamiento	220 VCA 50 Hz
Dimensiones	2015*915*1595 mm
Superficie de correr	1560*580 mm
Rango de velocidad	1,0-22,0 km/h

Información técnica:

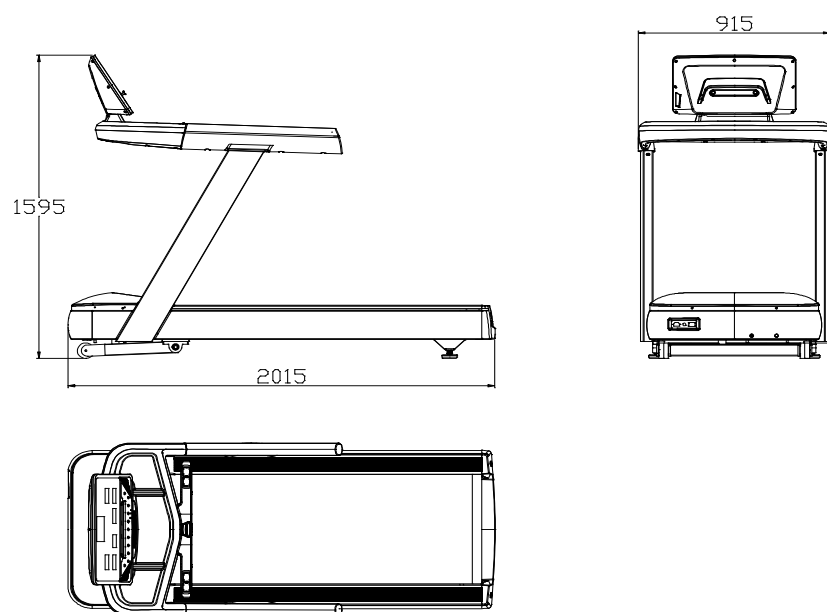

*NOS RESERVAMOS EL DERECHO DE MODIFICAR EL PRODUCTO SIN PREVIO AVISO.

INSTRUCCIONES DE MONTAJE

Paso 1: Extraiga la máquina de la caja y colóquela sobre un fondo plano. Quite los tornillos del lado izquierdo, derecho y delantero de la cubierta del motor. Quite la cubierta del motor (como se muestra en la imagen).

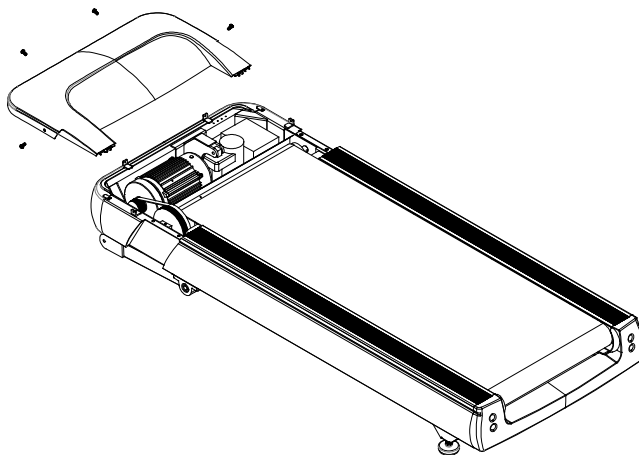

Paso 2: Fije el soporte vertical izquierdo en la plataforma con 4 tornillos Allen C.K.S de media rosca M8*20. Luego, conecte los cables de conexión que están en el soporte vertical derecho y en la plataforma. Por último, fije el soporte vertical derecho con 4 tornillos Allen C.K.S de media rosca M8*20.

Nota: Todos los tornillos deben fijarse firmemente.

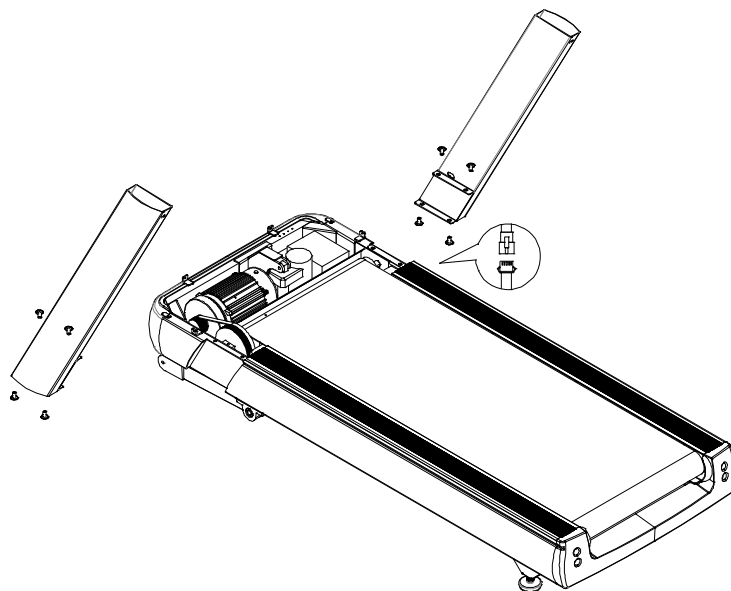

Paso 3: Coloque los anillos de sujeción de los soportes verticales en los manubrios de ambos lados del bastidor principal; a continuación, fíjelos con 2 tornillos M8*20 en cada lado. Extraiga el cable de señal cuando instale el anillo de sujeción del soporte vertical derecho (con un bloqueo).

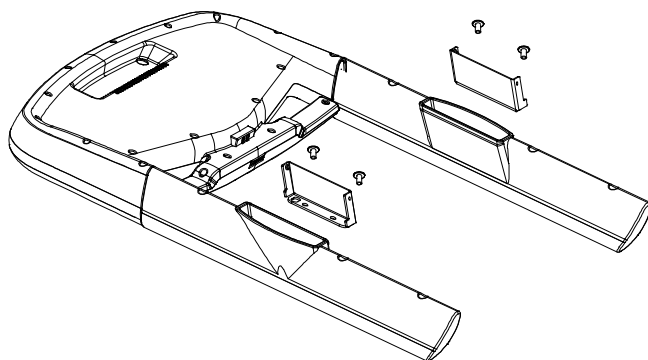

Paso 4: Coloque el manubrio en una línea horizontal (como la dirección de las figuras); a continuación, conecte la consola y los soportes verticales con 4 tornillos M8*20 (sin bloqueo).

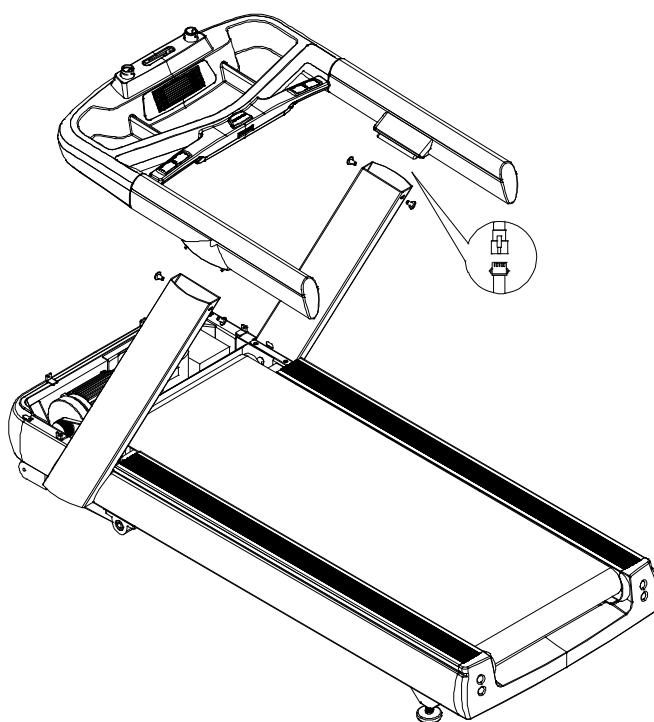

Paso 5: Coloque la consola A en la cinta y conecte correctamente todos los cables, utilice 2 tornillos Allen de rosca completa M8*25 para ajustar la consola (con bloqueo).

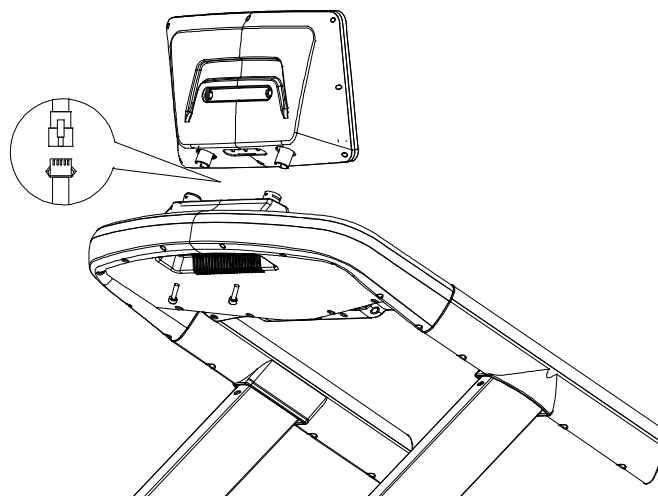

Paso 6: Instale la cubierta del motor en el bastidor principal con 4 tornillos M4*16. Fije todos los tornillos con las herramientas y listo.

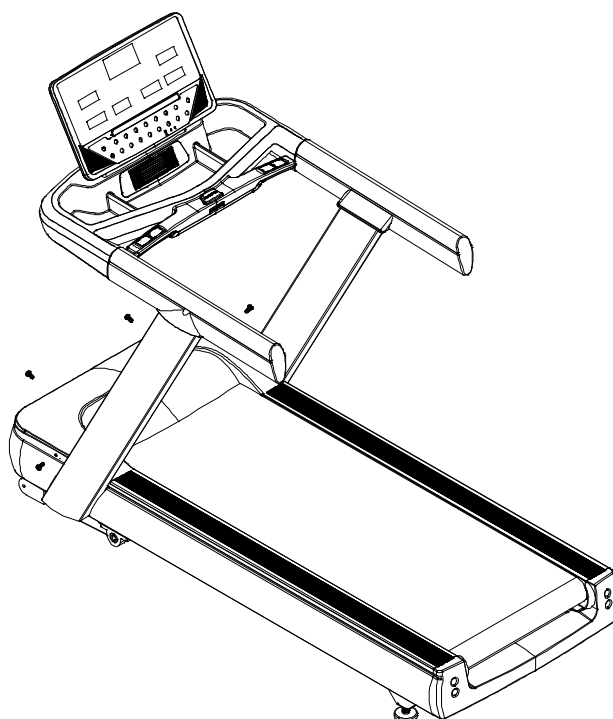

DESPLAZAMIENTO DE LA CINTA

La cinta se puede desplazar por la casa de forma segura, en su posición plegada, utilizando las ruedas de transporte.

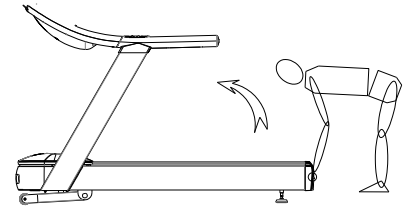

Al desplazar esta máquina, se debe comprobar que:

1. El bastidor principal se haya bajado hasta el punto más bajo.
2. El interruptor de alimentación se haya cerrado.
3. El enchufe se haya quitado de la toma.

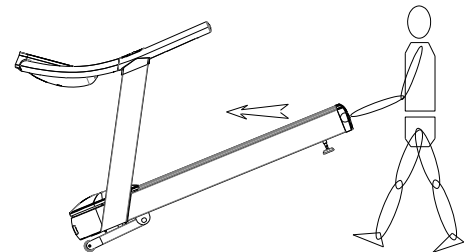

Después de haber comprobado los puntos mencionados, tome el final de la plataforma con las dos manos y levante la máquina. Párese y desplace lentamente la máquina hacia adelante o hacia atrás. Después de desplazarla hacia el lugar deseado, baje lentamente la plataforma antes de soltarla.

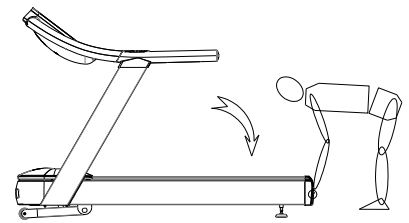

Guía de puesta a tierra

Esta cinta debe conectarse a tierra. Si la cinta está rota o dañada, el cable de conexión a tierra puede formar un circuito con una resistencia mínima. La corriente es enviada al suelo, de este modo se reduce el riesgo de descarga eléctrica. El producto está equipado con un cable que tiene un conductor y un enchufe con descarga a tierra que puede conectarse a tierra. Este enchufe se puede conectar en una toma que cumpla con las normas y reglamentaciones locales de instalación y puesta a tierra.

¡Peligro! Una conexión inadecuada del conductor de puesta a tierra puede generar un peligro de descarga eléctrica. Si no sabe si la puesta a tierra del equipo es adecuada, consulte con un electricista cualificado o con personal de mantenimiento. No cambie el enchufe suministrado con este producto. Si el enchufe es incompatible con la toma, solicite a un electricista cualificado que instale una toma adecuada.

Este producto tiene un circuito de 220-240 V y está equipado con una enchufe con conexión de puesta a tierra, tal como se muestra en la siguiente ilustración.

Método de uso

- 1: Active la alimentación y despliegue la cinta en la posición más baja. Compruebe que la máquina funcione de manera normal.
- 2: Enganche el clip de la correa de seguridad en la pechera.
- 3: Antes de ejercitarse, compruebe la estabilidad y el funcionamiento de la cinta. Está terminantemente prohibido pararse en la cinta de correr para empezar. Párese en las guías laterales y sujétese del manubrio antes de la puesta en marcha. Para poner en marcha la cinta, sujétese del manubrio con una mano y presione la tecla «**START**» con la otra mano. La cinta tiene un retraso de 5 segundos y funciona a una velocidad de 1,0 km/h. Presione la tecla «**Speed**» «+», aumente la velocidad del motor hasta 2,5-3,5 km/h (esta es una de las velocidades de marcha más cómodas). Sujete los manubrios con las dos manos al mismo tiempo. Se debe avanzar con pasos grandes sucesivos y en breve se puede correr a la misma velocidad.
- 4: Después de unos minutos, se puede aumentar la velocidad. Sujétese del manubrio con una mano y presione la tecla «**Speed**» «+» para aumentar la velocidad gradualmente o «**Speed**» «-» para disminuir la velocidad.
- 5: Cuando esté corriendo, presione la tecla de velocidad para introducir la velocidad que desee.
- 6: En cualquier momento durante el ejercicio, puede presionar la tecla «**Stop**» (parada) para parar la cinta.
- 7: Modo de uso predeterminado
Active el suministro de alimentación, encienda el interruptor de alimentación. Después de la visualización normal, presione la tecla «**PROG**» para elegir uno de los modos de funcionamiento automáticos. Presione la tecla «**Start**» para poner en marcha la cinta. La máquina se pone en marcha según el modo seleccionado automáticamente. En estado de marcha, presione la tecla «**Speed**» «+» o «-» para cambiar la velocidad corriente. Presione la tecla «**Stop**» para parar.
- 8: Prueba de la frecuencia cardíaca: Cuando la cinta esté conectada a la fuente de alimentación, sujete los sensores metálicos del mango de pulsación con ambas manos. Después de unos segundos, la ventana de la frecuencia cardíaca mostrará su frecuencia cardíaca (nota: este valor no debe considerarse como un dato médico, sino que debe utilizarse solo como referencia deportiva).

Instrucciones de la placa

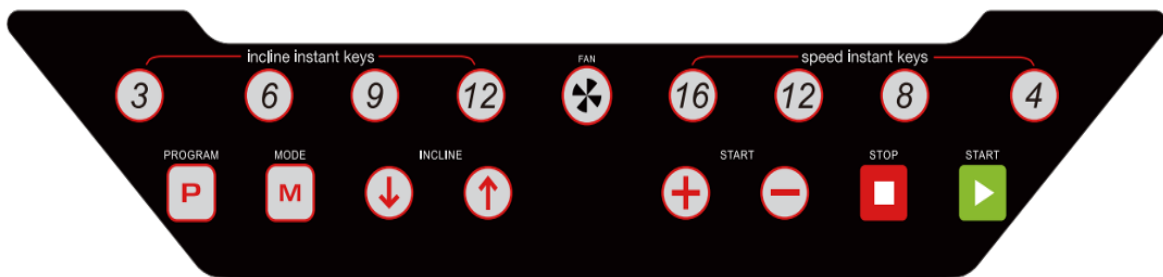
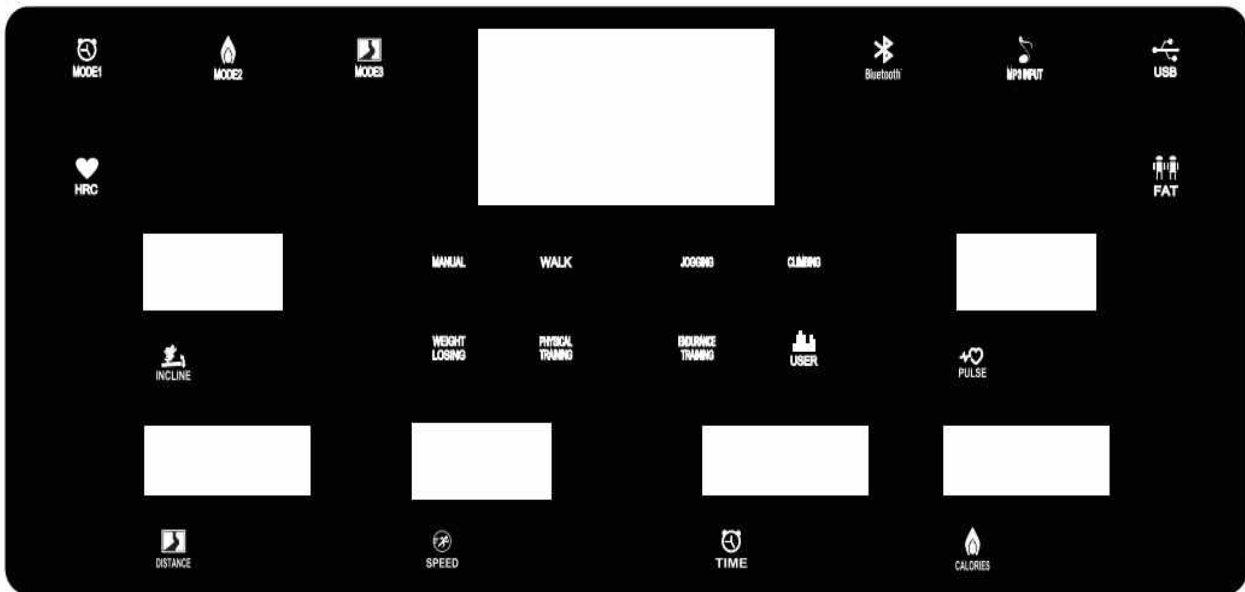

(I) Instrucciones de la ventana de led:

- 1.1. Ventana «**SPEED**» (velocidad): muestra el valor numérico de la velocidad.
- 1.2. Ventana «**TIME**» (tiempo): muestra el valor numérico del tiempo.
- 1.3. Ventana «**DISTANCE**» (distancia) y «**STEP**» (paso): muestra el valor numérico de la distancia y de los pasos.
- 1.4. Ventana «**CALORIES**» (calorías): muestra el valor numérico de las calorías.
- 1.5. Ventana «**PULSE**» (pulsaciones): muestra el valor numérico de las pulsaciones.
- 1.6. Ventana «**INCLINE**» (inclinación): muestra el valor numérico de la inclinación.

(II) Instrucciones de los botones:

- 2.1. «**PROG**»: tecla de selección de programa: cuando la cinta esté parada, seleccione el ciclo desde el programa manual en «**P1-P36**→**U1-U3**→**FAT**» según sus preferencias.
- 2.2. «**MODE**»: cuando el estado inicial del modo manual está seleccionado como modo normal, la tecla «**MODE**» se puede reutilizar para seleccionar la cuenta atrás del tiempo en el modo manual → cuenta atrás de las calorías → cuenta atrás de la distancia → modo normal. El reposicionamiento predeterminado es de 30 minutos cuando está en P1-P36.
- 2.3. Tecla «**START/PAUSE**» (inicio/pausa): cuando la cinta esté parada, presione la tecla «**START**» (inicio) para activar la cinta. Si presiona la tecla «**START/PAUSE**» (inicio/pausa) cuando la cinta está en marcha, la cinta

se pausará.

- 2.4. Tecla «**STOP**» (parada): cuando la cinta esté en marcha, párela lentamente presionando la tecla «**STOP**» (parada) una vez.
- 2.5. Tecla «**Speed +**» (velocidad +): en estado de parada o de prueba de la grasa corporal, presione esta tecla para aumentar los parámetros. En estado de marcha, presione esta tecla para aumentar la velocidad.
- 2.6. Tecla «**Speed -**» (velocidad -): en estado de parada o de prueba de la grasa corporal, presione esta tecla para disminuir los parámetros. En estado de marcha, presione esta tecla para disminuir la velocidad.
- 2.7. Tecla «**QUICK SPEED**» (velocidad rápida): Cuando la cinta esté en marcha, aumente la velocidad presionando directamente la tecla rápida de velocidad **4, 8, 12, 16**.
- 2.8. Tecla «**Incline +**» (inclinación +): Aumente la inclinación presionando esta tecla.
- 2.9. Tecla «**Incline -**» (inclinación -): Disminuya la inclinación presionando esta tecla.
- 2.10. Tecla «**QUICK INCLINE**» (inclinación rápida): En estado de marcha, aumente la inclinación presionando directamente la tecla rápida de inclinación **3, 6, 9, 12**.

(III) Conversión del sistema público y británico:

- 3.1. Después de extraer la llave de seguridad, presione las teclas «**PROGRAM**» (programa) y «**MODE**» (modo). Si la pantalla muestra «**M**», cambia de kilómetros a millas.
- 3.2. Después de extraer la llave de seguridad, presione las teclas «**PROGRAM**» (programa) y «**MODE**» (modo). Si la pantalla muestra «**KM**», cambia de millas a kilómetros.

(IV) Funcionamiento de la llave de seguridad:

La llave de seguridad está compuesta por un interruptor táctil, un clip y una cuerda de nailon. Tiene la función de apagado de emergencia. En cualquier estado, quite la llave de seguridad, la cinta y el teclado de la consola se pararán y la ventana mostrará: «**E-07**» con un sonido. A continuación, coloque correctamente la llave de seguridad, la pantalla se iluminará durante 2 segundos y luego pasará al estado de funcionamiento predeterminado del sistema.

(V) Guía para un uso seguro:

- 5.1. Coloque el cable de alimentación en la toma eléctrica de 10 A. Coloque el interruptor en posición «**ON**». La pantalla se ilumina y emite un sonido y, luego, identifica la llave de seguridad.
- 5.2. Coloque la llave de seguridad en la posición correcta y el clip en su pecho. La pantalla se ilumina durante 2 segundos y luego pasa al estado de funcionamiento predeterminado: todos los contadores se ponen en cero y se restablecen los valores ajustados. La cinta entra en el Modo Normal P0.
- 5.3. Presione la tecla «**PROG**» para elegir un programa: **P0~P36, U1, U2, U3, FAT**.
 - a) Programa de usuario «**P0**». Presione la tecla «**MODE**» para seleccionar entre 4 modos de entrenamiento. El usuario puede seleccionar la velocidad y la inclinación. La velocidad predeterminada es de 1,0 km/h y la inclinación predeterminada es del 0 %.
 - Modo de entrenamiento 1: Conteo. Tiempo, distancia, calorías es positivo. La función de selección está cerrada.
 - Modo de entrenamiento 2: Cuenta atrás del tiempo. En selección, la ventana del tiempo parpadea, presione «**+**» o «**-**» para modificar el valor. El rango es de 5-99 minutos. El valor predeterminado es de 30:00.
 - Modo de entrenamiento 3: Cuenta atrás de las calorías. En selección, la ventana de las calorías parpadea, presione «**+**» o «**-**» para modificar el valor. El rango es 20-990 cal. El valor predeterminado es de 50 cal.
 - Modo de entrenamiento 4: Cuenta atrás de la distancia. En selección, la ventana de la distancia parpadea, presione «**+**» o «**-**» para modificar el valor. El rango es 1,0-99,0 km. El valor predeterminado es de 1,0 km.
 - b) Programas preconfigurados «**P1-P36**». Solo para el modo de cuenta atrás del tiempo. En selección, la ventana de tiempo parpadea, presione «**+**» o «**-**» para seleccionar. El rango es de 5-99 minutos. El valor predeterminado es de 30:00. Presione la tecla «**MODE**» (modo) para volver a los valores predeterminados.
- 5.4. Presione la tecla «**START**» (inicio) después de ajustar el modo de entrenamiento. La pantalla muestra 5 segundos en la cuenta atrás, acompañado por cinco sonidos. Después de la cuenta atrás hasta 1, la cinta se pone en marcha lentamente, la velocidad aumenta gradualmente en la pantalla y, luego, la velocidad constante funciona sin problemas.

- a) En P1-P36, la velocidad y la inclinación están divididas en 16 segmentos. Cada segmento tiene el mismo tiempo. Después de la selección, la velocidad será válida para el segmento corriente. Cuando pase al segmento siguiente, sonará 3 veces anticipadamente. Cuando termine los 16 segmentos, el motor se parará y emitirá un sonido.
- b) Si presiona la tecla «**START/PAUSE**» (inicio/pausa) cuando la cinta está en marcha, la cinta se pausará. Si presiona nuevamente «**START/PAUSE**» (inicio/pausa), funcionará y continuará el registro de datos.
- 5.5. Si presiona la tecla «**STOP**» cuando la cinta está en marcha, la cinta ralentizará hasta pararse. Todo volverá al estado predeterminado.
- 5.6. En cualquier estado, si quita la llave de seguridad, la pantalla mostrará el mensaje «**E-07**» junto con un sonido de advertencia. La cinta parará de funcionar.
- 5.7. El controlador está siempre bajo inspección. La cinta se parará cuando ocurra algo anormal. La ventana mostrará el mensaje «ERR» y emitirá un sonido.
- 5.8. Método de prueba de la grasa corporal: presione «**PROG**» para seleccionar el programa «**FAT**» (grasa). La ventana «**DISTANCE**» (distancia) muestra el número del programa de ajuste; presione la tecla «**MODE**» para seleccionar el número de secuencia del programa. La ventana derecha «**TIME**» muestra el parámetro del programa de ajuste; presione las teclas «**+**» o «**-**» para ajustar el parámetro.
- a) Número de elemento **F1**: indica el sexo; 1 (hombre), 2 (mujer). Rango de ajuste del parámetro: 1-2. Valor predeterminado: 1;
- b) Número de elemento **F3**: indica la edad; el rango es de 1-99 y la edad inicial es 25.
- c) Número de elemento **F3**: indica la altura; el rango es de 100-220 cm (39-87 pulgadas) y la altura inicial es de 170 cm (67 pulgadas).
- d) Número de elemento **F4**: indica el peso; el rango es de 20-150 kg (44-330 libras) y el peso inicial es de 70 kg (154 libras).
- e) Número de elemento **F5**: indica el IMC; muestra que ha terminado el elemento ajustado y entra en la función de grasa corporal. Coloque las dos manos en el manubrio, espere 8 segundos y la ventana le mostrará el IMC. Tomando a las personas asiáticas como ejemplo,
 el IMC inferior a 18 indica un bajo peso;
 entre 18 y 24 indica un peso normal;
 entre 25 y 28 indica sobrepeso;
 superior a 29 indica obesidad.

(VI) Ventilador: (opcional)

- 6.1. Si el ventilador se para, presione la tecla «FAN» (ventilador) y el ventilador se pondrá en marcha; cuando el ventilador esté en marcha, presione la tecla «FAN» (ventilador) y el ventilador se parará.

(VII) MP3: (opcional)

- 7.1. La consola tiene un sonido de doble canal integrado, una fuente de alimentación con modo de conmutación y una función silenciosa sin señal. El adaptador de audio se conecta al conector del auricular del MP3 y a la entrada de audio del medidor electrónico con un cable adaptador de audio distribuido. Esta es una reproducción de voz.

(VIII) HRC:

- 8.1. El HRC por defecto está dividido en tres grupos; los límites de velocidad de HRC1, HRC2 y HRC3 son 9 km/h, 11 km/h y 13 km/h.
- 8.2. El HRC puede ajustar el rango de los métodos, solicitudes y parámetros. Cuando presione el botón de programa para mostrar el HRC, presione la tecla «mode» para confirmar y pasar al grupo de ajuste siguiente. Puede empezar cuando presione el botón de velocidad para ajustar la configuración final de los parámetros.
- A: Rango de edad: 15-80 años, la edad predeterminada es 25 años.
 B: Frecuencia cardíaca objetivo (THR): $(220 - \text{edad}) * 0,6$
 C: Rango de corrección de la frecuencia cardíaca objetivo: 80-180
 D: El tiempo predeterminado es de 30 minutos. Rango de corrección: 5-99 minutos.
- 8.3. Cambio de velocidad
- A: al cambiar la frecuencia, el HRC comprueba la frecuencia cardíaca cada 30 segundos (se muestra la frecuencia cardíaca).
 B: cuando la frecuencia cardíaca del usuario es 30 latidos por minuto inferior a la frecuencia cardíaca

objetivo, la velocidad aumenta 2,0 km/h.

C: cuando la frecuencia cardíaca del usuario es de 6 a 29 latidos por minuto inferior a la frecuencia cardíaca objetivo, la velocidad aumenta 1,0 km/h.

D: cuando la frecuencia cardíaca del usuario es 30 latidos por minuto superior a la frecuencia cardíaca objetivo, la velocidad disminuye 2,0 km/h.

E: cuando la frecuencia cardíaca del usuario es de 6 a 29 latidos por minuto superior a la frecuencia cardíaca objetivo, la velocidad disminuye 1,0 km/h.

F: cuando la frecuencia cardíaca del usuario es de 0 a 5 latidos por minuto superior o inferior a la frecuencia cardíaca objetivo, la velocidad permanece igual.

8.4. Según la siguiente situación, la cinta desacelerará hasta la velocidad más baja en 20 segundos y, a continuación, se parará después de funcionar durante 15 segundos a la velocidad más baja y sonará una vez por segundo.

A: No es posible comprobar la frecuencia cardíaca en un minuto.

B: La frecuencia cardíaca disminuirá la velocidad hasta la velocidad más baja de 1,0 km/h (0,6 mph).

C: La frecuencia cardíaca es superior a (220 - edad).

8.5. No se puede disminuir la velocidad por debajo de la velocidad más baja cuando está por encima de la velocidad más baja. Por ejemplo: si la velocidad más baja es de 1,0 km/h, la misma será de 1,0 km/h cuando disminuya la velocidad de 1,6 km/h a 1,0 km/h.

8.6. La inclinación no es controlada por la frecuencia cardíaca, esta puede ajustarse manualmente. La velocidad inicial es de 1,0 km/h; la velocidad no se puede ajustar con la frecuencia cardíaca antes de que pase un minuto desde que ha empezado a correr.

(IX) Conteo de los pasos

9.1. Después de poner en marcha la cinta, compruebe el número de cambios corrientes del motor. Los pasos se muestran en la correspondiente ventana «**STEP**» mediante la fórmula de cálculo interna.

9.2. Precaución: los siguientes factores pueden afectar la precisión del conteo de los pasos: la forma de caminar, el peso y las características de uso. Por ejemplo, con el sistema de conteo de pasos es difícil medir el número de los usuarios de peso ligero (peso inferior a 110 libras o 50 kg, o velocidad inferior a 1 mph o 1,6 km/h).

9.3. Presentación: los pasos generalmente se muestran de 1 a 9999. Después de los 9999 pasos, el formato cambia. Los usuarios deben añadir un 0 al número que se muestra en la pantalla. Por ejemplo, se muestra 1001 = 10010, 1505 = 15050 y 2005 = 20050.

(X) Apagado automático

Tras 5 minutos de marcha, si no se detecta ningún movimiento, la cinta se para automáticamente para evitar accidentes y ahorrar energía.

(XI) Mensaje de lubricación «LUB»

A: Cuando la distancia total de entrenamiento de la cinta alcanza los 2000 km, la consola mostrará el mensaje «LUB» para recordar al usuario que se debe lubricar la cinta de correr. En el ángulo inferior derecho de la ventana se mostrará un número de 01 a 99. Este número indica las veces acumuladas que se ha mostrado este mensaje.

B. La cinta puede funcionar normalmente incluso si muestra el mensaje «LUB». Pero el mensaje «LUB» permanecerá intermitente en la pantalla cuando el usuario corra sobre la cinta.

C. Después de haber lubricado la cinta manualmente, cuando la cinta esté en modo de espera, el usuario podrá presionar la tecla «P» y «STOP» simultáneamente durante 5 segundos, para eliminar el mensaje «LUB». La distancia de 2000 km para la lubricación se volverá a contar.

Tabla de velocidad del programa:

PROG. CLASIFICACIÓN	NIVEL	1	2	3	4	5	6	7	8	9	10	11	12	13	14	15	16
		P1	VELOCIDAD	1.0	3.0	3.0	7.0	7.0	5.0	5.0	5.0	7.0	7.0	5.0	5.0	5.0	5.0
	INCLINACIÓN	2	2	6	6	8	8	6	6	4	4	4	6	6	2	2	2
P2	VELOCIDAD	2.0	3.0	3.0	6.0	5.0	5.0	8.0	5.0	5.0	6.0	8.0	8.0	8.0	5.0	4.0	3.0
	INCLINACIÓN	3	3	9	9	9	2	2	8	8	4	1	1	4	4	4	4
P3	VELOCIDAD	2.0	3.0	5.0	5.0	7.0	7.0	8.0	5.0	5.0	6.0	8.0	8.0	8.0	5.0	4.0	3.0
	INCLINACIÓN	1	2	3	4	5	5	7	7	4	4	4	4	6	3	2	2
P4	VELOCIDAD	2.0	2.0	3.0	5.0	5.0	5.0	8.0	8.0	8.0	8.0	5.0	5.0	5.0	3.0	3.0	2.0
	INCLINACIÓN	3	3	6	6	6	9	9	9	9	9	9	6	6	6	2	2
P5	VELOCIDAD	3.0	4.0	5.0	6.0	7.0	8.0	9.0	10.0	10.0	10.0	9.0	8.0	7.0	5.0	4.0	3.0
	INCLINACIÓN	2	2	4	4	8	8	6	6	6	6	8	7	6	5	1	1
P6	VELOCIDAD	3.0	4.0	5.0	5.0	6.0	6.0	7.0	7.0	7.0	9.0	9.0	10.0	10.0	11.0	5.0	3.0
	INCLINACIÓN	1	8	8	8	8	8	7	7	7	7	7	5	5	3	3	1
P7	VELOCIDAD	3.0	4.0	9.0	4.0	11.0	4.0	10.0	4.0	9.0	4.0	8.0	4.0	11.0	5.0	3.0	2.0
	INCLINACIÓN	1	1	4	4	4	6	6	6	8	8	8	10	10	10	6	2
P8	VELOCIDAD	3.0	5.0	8.0	3.0	5.0	7.0	9.0	3.0	5.0	7.0	10.0	3.0	5.0	7.0	11.0	5.0
	INCLINACIÓN	3	3	8	8	3	3	7	7	3	3	6	6	3	3	5	5
P9	VELOCIDAD	3.0	7.0	9.0	4.0	7.0	10.0	4.0	7.0	11.0	5.0	7.0	12.0	4.0	7.0	12.0	6.0
	INCLINACIÓN	3	6	6	3	7	7	3	8	8	3	9	9	3	3	7	7
P10	VELOCIDAD	3.0	5.0	6.0	6.0	6.0	9.0	10.0	6.0	6.0	9.0	10.0	6.0	6.0	6.0	11.0	3.0
	INCLINACIÓN	2	7	7	7	5	5	5	8	8	8	8	8	8	4	4	4
P11	VELOCIDAD	4.0	5.0	7.0	9.0	10.0	11.0	9.0	6.0	8.0	9.0	10.0	10.0	11.0	9.0	6.0	5.0
	INCLINACIÓN	1	6	6	6	3	3	3	7	7	4	4	4	4	6	6	6
P12	VELOCIDAD	4.0	6.0	10.0	10.0	7.0	10.0	10.0	10.0	7.0	7.0	10.0	10.0	10.0	10.0	6.0	5.0
	INCLINACIÓN	3	8	8	6	9	9	5	5	8	8	8	4	4	4	4	4
P13	VELOCIDAD	4.0	12.0	4.0	12.0	4.0	12.0	4.0	12.0	4.0	12.0	4.0	12.0	4.0	12.0	4.0	12.0
	INCLINACIÓN	4	8	10	12	4	8	10	12	4	8	10	12	4	8	10	12
P14	VELOCIDAD	2.0	3.0	3.0	6.0	9.0	11.0	3.0	6.0	9.0	11.0	3.0	6.0	9.0	11.0	3.0	6.0
	INCLINACIÓN	5	9	11	12	5	9	11	12	5	9	11	12	5	9	11	12
P15	VELOCIDAD	4.0	6.0	11.0	11.0	9.0	6.0	11.0	11.0	9.0	6.0	11.0	11.0	9.0	6.0	11.0	11.0
	INCLINACIÓN	2	3	4	5	6	8	7	8	8	7	7	6	5	4	3	2
P16	VELOCIDAD	2.0	4.0	4.0	12.0	4.0	12.0	4.0	12.0	4.0	12.0	4.0	12.0	4.0	12.0	4.0	12.0
	INCLINACIÓN	2	4	5	6	2	4	5	6	2	4	5	6	2	4	5	6
P17	VELOCIDAD	2.0	2.0	2.0	4.0	6.0	6.0	9.0	11.0	11.0	2.0	4.0	6.0	6.0	11.0	11.0	9.0
	INCLINACIÓN	2	4	6	8	10	12	12	12	12	12	12	10	8	6	4	2
P18	VELOCIDAD	3.0	6.0	3.0	6.0	6.0	3.0	6.0	6.0	3.0	6.0	6.0	3.0	6.0	6.0	3.0	6.0
	INCLINACIÓN	2	6	8	2	6	8	2	6	8	2	6	8	2	6	8	2

P19	VELOCIDAD	4.0	12.0	4.0	12.0	4.0	12.0	4.0	12.0	4.0	12.0	4.0	12.0	4.0	12.0	4.0	12.0
	INCLINACIÓN	10	8	6	4	10	8	6	4	10	8	6	4	10	8	6	4
P20	VELOCIDAD	5.0	13.0	5.0	13.0	5.0	13.0	5.0	13.0	5.0	13.0	5.0	13.0	5.0	13.0	5.0	13.0
	INCLINACIÓN	12	8	2	12	8	2	12	8	2	12	8	2	12	8	2	2
P21	VELOCIDAD	2.0	6.0	2.0	6.0	11.0	2.0	6.0	11.0	2.0	6.0	11.0	2.0	6.0	11.0	2.0	6.0
	INCLINACIÓN	12	9	3	12	9	3	12	9	3	12	9	3	12	9	3	3
P22	VELOCIDAD	4.0	6.0	11.0	6.0	2.0	11.0	6.0	2.0	11.0	6.0	2.0	11.0	6.0	2.0	11.0	6.0
	INCLINACIÓN	2	4	10	2	4	10	2	6	12	6	8	12	6	8	12	2
P23	VELOCIDAD	4.0	6.0	11.0	6.0	6.0	2.0	11.0	6.0	6.0	2.0	11.0	6.0	6.0	2.0	11.0	6.0
	INCLINACIÓN	2	3	4	5	6	6	7	8	10	11	12	12	12	12	10	2
P24	VELOCIDAD	4.0	6.0	11.0	6.0	4.0	11.0	6.0	4.0	11.0	6.0	4.0	11.0	6.0	4.0	11.0	6.0
	INCLINACIÓN	4	4	5	6	7	8	10	10	12	12	12	12	12	12	10	2
P25	VELOCIDAD	5.0	13.0	5.0	13.0	5.0	13.0	5.0	13.0	5.0	13.0	5.0	13.0	5.0	13.0	5.0	13.0
	INCLINACIÓN	5	9	11	12	5	9	11	12	5	9	11	12	5	9	11	12
P26	VELOCIDAD	3.0	4.0	4.0	7.0	10.0	12.0	4.0	7.0	10.0	12.0	4.0	7.0	10.0	12.0	4.0	7.0
	INCLINACIÓN	6	10	12	12	6	10	11	12	6	10	12	12	6	10	12	12
P27	VELOCIDAD	5.0	7.0	12.0	12.0	10.0	7.0	12.0	12.0	10.0	7.0	12.0	12.0	10.0	7.0	12.0	12.0
	INCLINACIÓN	3	4	5	6	7	9	8	9	9	8	8	7	6	5	4	3
P28	VELOCIDAD	3.0	5.0	5.0	13.0	5.0	13.0	5.0	13.0	5.0	13.0	5.0	13.0	5.0	13.0	5.0	13.0
	INCLINACIÓN	3	5	6	7	3	5	6	7	3	5	6	7	3	5	6	7
P29	VELOCIDAD	3.0	3.0	3.0	5.0	7.0	7.0	10.0	12.0	12.0	3.0	5.0	7.0	7.0	12.0	12.0	10.0
	INCLINACIÓN	3	5	7	9	11	12	12	12	12	12	12	11	9	7	5	3
P30	VELOCIDAD	4.0	7.0	4.0	7.0	7.0	4.0	7.0	7.0	4.0	7.0	7.0	4.0	7.0	7.0	4.0	7.0
	INCLINACIÓN	3	7	9	3	7	9	3	7	9	3	7	9	3	7	9	3
P31	VELOCIDAD	5.0	13.0	5.0	13.0	5.0	13.0	5.0	13.0	5.0	13.0	5.0	13.0	5.0	13.0	5.0	13.0
	INCLINACIÓN	11	9	7	5	11	9	7	5	11	9	7	5	11	9	7	5
P32	VELOCIDAD	6.0	14.0	6.0	14.0	6.0	14.0	6.0	14.0	6.0	14.0	6.0	14.0	6.0	14.0	6.0	14.0
	INCLINACIÓN	12	9	3	12	9	3	12	9	3	12	9	3	12	9	3	3
P33	VELOCIDAD	3.0	7.0	3.0	7.0	12.0	3.0	7.0	12.0	3.0	7.0	12.0	3.0	7.0	12.0	3.0	7.0
	INCLINACIÓN	12	10	4	12	10	4	12	10	4	12	10	4	12	10	4	4
P34	VELOCIDAD	5.0	7.0	12.0	7.0	3.0	12.0	7.0	3.0	12.0	7.0	3.0	12.0	7.0	3.0	12.0	7.0
	INCLINACIÓN	3	5	11	3	5	11	3	7	12	7	9	12	7	9	12	3
P35	VELOCIDAD	5.0	7.0	12.0	7.0	7.0	3.0	12.0	7.0	7.0	3.0	12.0	7.0	7.0	3.0	12.0	7.0
	INCLINACIÓN	3	4	5	6	7	7	8	9	11	12	12	12	12	12	11	3
P36	VELOCIDAD	5.0	7.0	12.0	7.0	5.0	12.0	7.0	5.0	12.0	7.0	5.0	12.0	7.0	5.0	12.0	7.0
	INCLINACIÓN	5	5	6	7	8	9	11	11	12	12	12	12	12	12	11	

3

DIBUJO DE DESPIECE

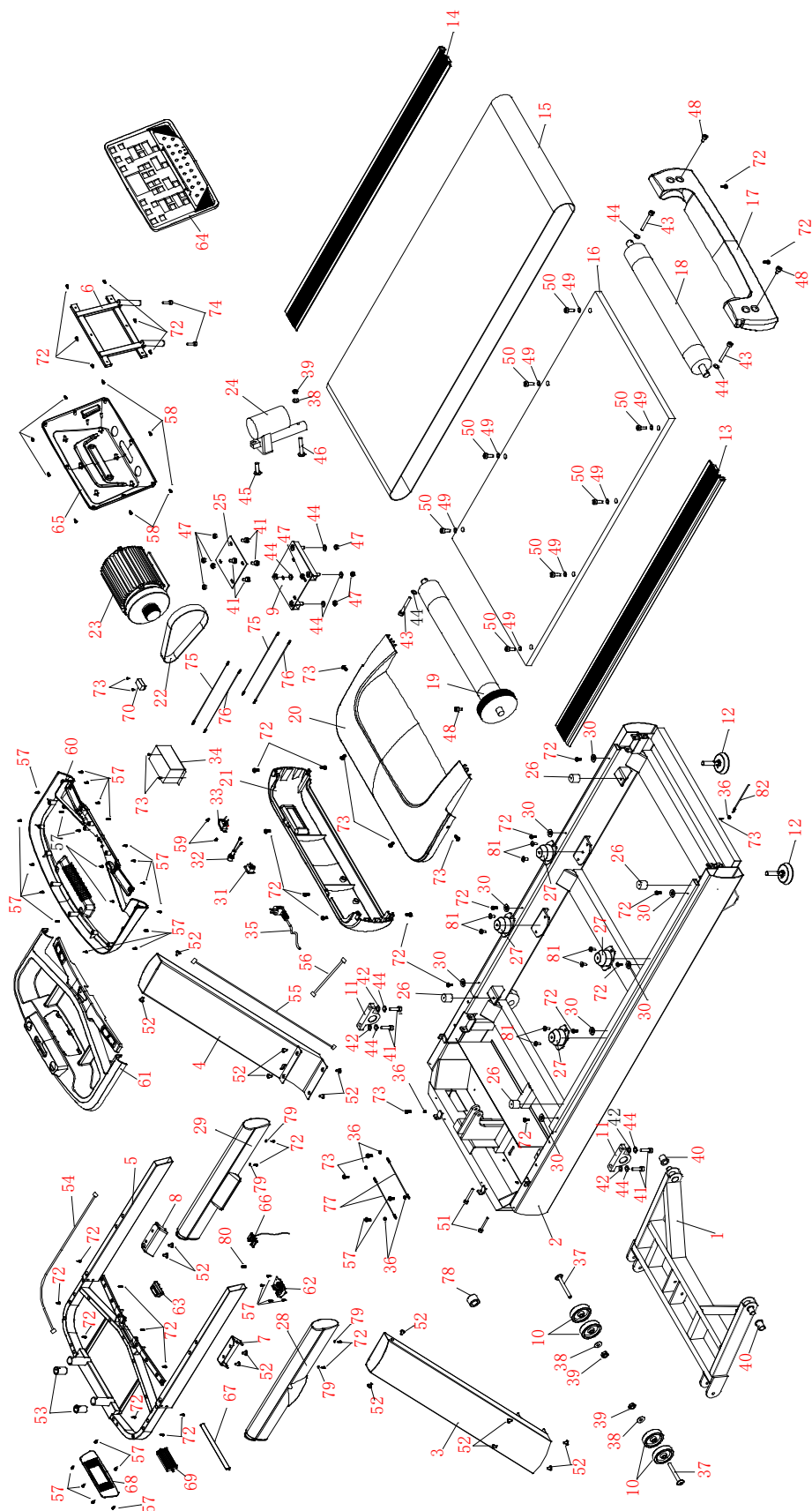

NO	NAME	QUANTITY
1	Incline frame	1
2	Platform frame	1
3	Left upright post	1
4	Right upright post	1
5	Console frame	1
6	Screen board frame	1
7	Left clamp ring	1
8	Right clamp ring	1
9	Motor base frame	1
10	Wheel $\phi 78 \times \phi 12.2 \times t23$	4
11	Permanent seat	2
12	Feet pad $\Phi 74 \times 86 \times M12$	2
13	Left side rail $25.4 \times 108.4 \times 1475$	1
14	Right side rail $25.4 \times 108.4 \times 1475$	1
15	Running belt $3360 \times 580 \times t3.2$ Tire pattern	1
16	3050CA Running deck $1410 \times 680 \times 25$	1
17	Rear cover $830.5 \times 90 \times 180$	1
18	2650CA Rear roller $\Phi 85 \times \Phi 25 \times 618 \times 691$	1
19	2650CA Front roller $\Phi 150 \times \Phi 85 \times \Phi 25 \times 648$	1
20	3050 Motor cover $1800 \times 496 \times 94$	1
21	3050 Front cover $3050/830 \times 130.5 \times 162$	1
22	Motor belt 270PJ10(HUTCHINSON)	1
23	Motor	1
24	Incline motor 92W/100mm/AC220V	1
25	Square cushion $180 \times 130 \times \Phi 12 \times t5.0$	1
26	Cylinder cushion $\phi 30 \times 30 \times M8 \times 8$	4
27	Arrange ushering cushion $80 \times 54 \times 40$ (Red)	4
28	Left PU handle bar $774 \times 75 \times 135$	1
29	Right PU handle bar $774 \times 75 \times 135$	1
30	Side rail guider $t2.0 \times 29 \times 40$	8
31	Switch KCD4	1
32	Fuse(with wire) FP-ZHY-8(6.35×30)/15A	1
33	Computer end socket 250V/10A/	1
34	Converter	1
35	Power cord $3 \times 1.5\text{mm}^2 \times 3000$	1
36	Lock washer $\Phi 5$	6
37	Allen C.K.S. halfthread screw $M12 \times 80 \times 20$	2
38	Flat washer $\Phi 12$	3
39	Hex self-locking nut M12	3
40	Powder metallurgy set $\Phi 35 \times \Phi 30 \times \Phi 20 \times 27$	2
41	Allen socket full thread screw $M10 \times 35$ (Grade 8.8)	8
42	Spring washer $\Phi 10$	4
43	Allen socket full thread screw $M10 \times 80$	3
44	Falt washer $\Phi 10$	10

45	Allen C.K.S. full thread screw M10×40×20	1
46	Allen C.K.S. half thread screw M12×70×20	1
47	Hex self-locking nut M10	8
48	Allen socket full thread screw M8×15	3
49	Flat washer Φ8	8
50	Allen socket full thread screw M8×25	8
51	Allen socket full thread screw M8×80	2
52	Allen C.K.S. full thread screw M8×15	16
53	Hollow circular tube plug Φ35×t1.2	2
54	Communication wire L-900mm	1
55	Communication wire L-1100mm	1
56	Communication wire L-800mm	1
57	Philips full thread screw M4×16(Steel nail)	38
58	Philips self-tapping screw ST4×14	4
59	Philips self-tapping screw ST3×10	2
60	Console B 908×458×100	1
61	Console A 908×458×130	1
62	Safety key mounting plate 106×54×24	1
63	Safety key press 83.5×42.7×33.2	1
64	Plastic center parts of console 583×354×25	1
65	Screen board B 583×354×101	1
66	Safety key drawing (with rope clip) L-1000	1
67	Saucer 300×25×20	1
68	Air outlet installer 300×84×25	1
69	Air outlet 148×51×18	1
70	Filter	1
71	Twill weave ground wire L-300mm	1
72	Philips self-tapping screw ST4×15	37
73	Philips full thread screw M4×10(Steel nail)	77
74	Allen C.K.S. full thread screw M8×25	2
75	Power connection wire L-450mm/1.5mm ² /	2
76	Power connection wire L-450mm/1.5mm ² /	2
77	Wire(ground) L-200mm/1.5mm ² /	2
78	Magnetic ring Φ35×Φ22×t15.0(Nickel)	1
79	Flat washer Φ4.5×12×t1.0	4
80	Setting bolt spring	1
81	Allen socket full thread screw M8×10	8

MANTENIMIENTO DE LA CINTA

1. LUBRICACIÓN

Después de utilizar la cinta por un determinado periodo, la misma debe lubricarse con un aceite de silicona específico para tal fin. Recomendaciones:

si la usa menos de 3 horas por semana, lubríquela una vez cada 5 meses.

si la usa de 4 a 7 horas por semana, lubríquela una vez cada 2 meses.

si la usa más de 7 horas por semana, lubríquela una vez por mes.

No la lubrique demasiado. Recuerde que una lubricación razonable es un factor importante para aumentar la vida útil de la cinta.

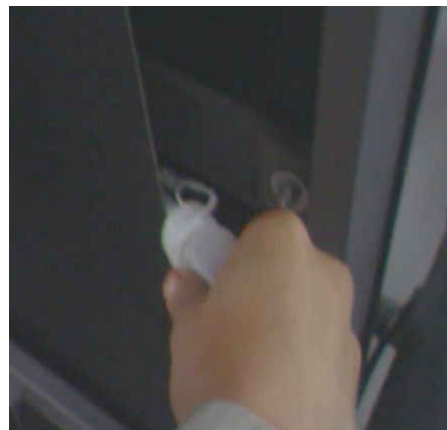

2. AJUSTE DE LA TENSIÓN DE LA CINTA:

Todas las cintas de correr se ajustan adecuadamente en la fábrica y después de la instalación. Se puede estirar o descentrar después del uso. El estiramiento es normal durante el periodo de adaptación. Por ejemplo, el usuario se ha detenido y resbalado durante la marcha. Cuando esto ocurre, la cinta de correr debe ajustarse en el sentido de las agujas del reloj en semicírculo. Si la cinta de correr está demasiado floja, la cinta y el rodillo se ponen resbalosos cuando se camina sobre la cinta. No obstante, no es bueno apretarla demasiado. La carga del motor aumenta fácilmente y puede dañar la correa del motor y los rodillos, etc.

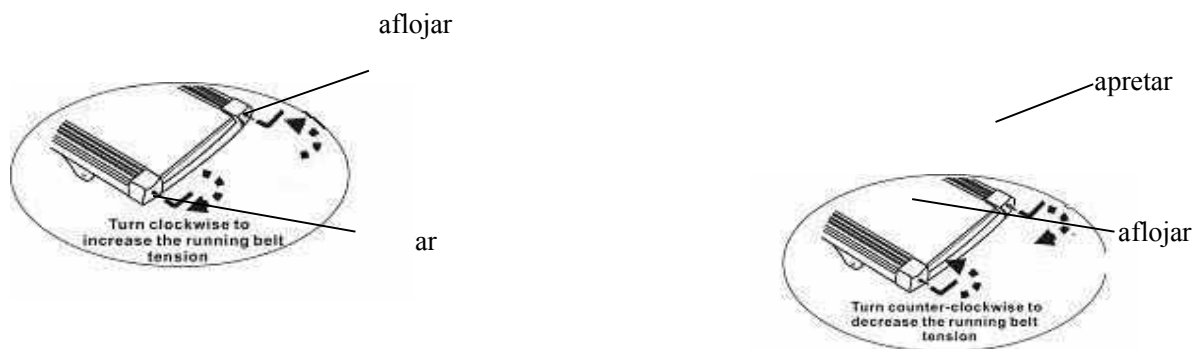

3. CENTRADO DE LA CINTA DE CORRER

Todas las cintas de correr se ajustan adecuadamente en la fábrica y después de la instalación. Se puede estirar o descentrar después del uso. El estiramiento es normal durante el periodo de adaptación. Las causas de dicho fenómeno son las siguientes:

- ① La cinta no está colocada correctamente.
- ② Los pies no están en el centro de la cinta cuando el usuario se está ejercitando.
- ③ Los pies del usurario no son homogéneos.

Para los fenómenos de desviación causados artificialmente, bajar la rotación durante algunos minutos puede restablecer la cinta a la normalidad. Para los fenómenos de desviación que no pueden restablecerse automáticamente, la llave hexagonal de 6 mm con alineamiento aleatorio se ajusta gradualmente en semicírculo.

Si está hacia el lado izquierdo de la plataforma, utilice una llave para girar 1/4 de vuelta el perno de ajuste izquierdo en el sentido de las agujas del reloj y 1/4 de vuelta el perno de ajuste izquierdo en sentido contrario a las agujas del reloj. Si está hacia el lado derecho de la plataforma, gire 1/4 de vuelta el perno de ajuste derecho en el sentido de las agujas del reloj y 1/4 de vuelta el perno de ajuste izquierdo en el sentido contrario a las agujas del reloj.

La garantía no cubre la desviación de la cinta de correr, principalmente mantenida por el usuario de acuerdo con el manual del usuario. La desviación puede dañar gravemente la cinta de correr. Por lo tanto, la misma debe detectarse y solucionarse a tiempo.

4. AJUSTE DE LA CORREA DEL MOTOR

Todas las cintas de correr se ajustan adecuadamente en la fábrica y después de la instalación. Se puede estirar o descentrar después del uso. El estiramiento es normal durante el periodo de adaptación. El usuario debe ajustarla.

- Pasos del ajuste: ① Utilice la llave para ajustar los pernos en el sentido de las agujas del reloj.
② El rango de ajuste se basa en que la cinta no resbale cuando está cargada.

Precaución: Limpie regularmente la correa y la polea de la correa.

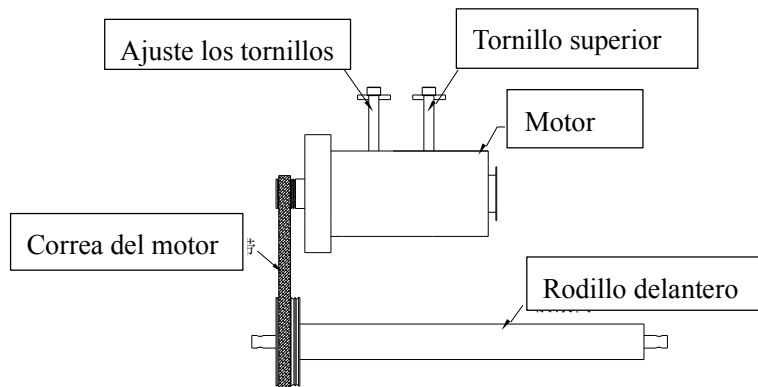



GARLANDO SPA
Via Regione Piemonte, 32 - Zona Industriale D1
15068 - Pozzolo Formigaro (AL) - Italy
contact@toorxprofessional.it
www.toorxprofessional.it